

 **SAPHO**

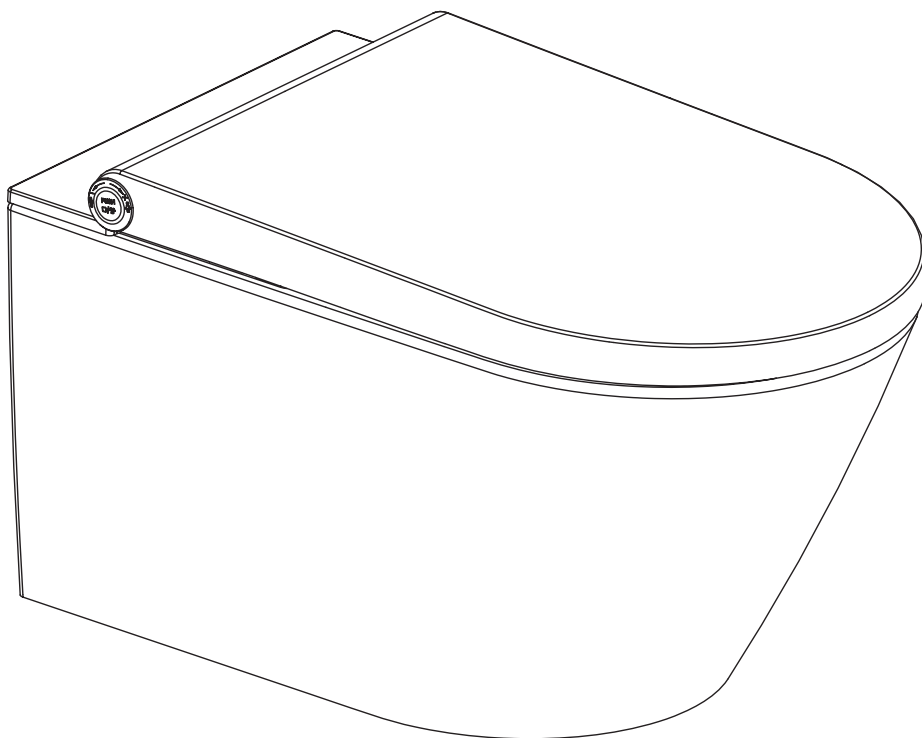

VIDEO MANUÁL

UŽÍVATEĽSKÝ MANUÁL

Model: VE421 VEEN CLEAN

Bezpečnostné opatrenia

Vysvetlenie symbolov



NEBEZPEČENSTVO

Odkazuje na potenciálne nebezpečnú situáciu, ktorá môže spôsobiť vážne zranenie alebo smrť.



UPOZORNENIE

Odkazuje na potenciálne nebezpečnú situáciu, ktorá môže spôsobiť zranenia alebo straty na majetku.



ZAKÁZANÉ

Odkazuje, čo je zakázané robiť.



MUSÍ SA DODRŽIAVAŤ

Odkazuje na dodržiavanie pravidiel.

Dodávateľ nenesie zodpovednosť za žiadne straty vyplývajúce z nedodržania nasledujúcich predpisov.

1. Toto zariadenie je elektrický spotrebič triedy „I“, musí byť zaistené pripojenie napájacou šnúrou s ochranným kolíkom.
2. Toto zariadenie je pripojené k el. prúdu, neumiestňujte ho na miesta, kde hrozí namočenie alebo vystavenie vysokým teplotám. Používajte vzduchotechniku alebo inú ventiláciu pokiaľ zariadenie používate v kúpeľni.
3. Ak je poškodený napájací kábel, musí ho vymeniť výrobca, jeho servisný zástupca alebo podobne kvalifikovaná osoba, aby sa predišlo nebezpečenstvu.

Bezpečnostné opatrenia



ZAKÁZANÉ

1. Nezasúvajte ani nevyťahujte zástrčku mokrymi rukami. Inak hrozí nebezpečenstvo úrazu elektrickým prúdom.
2. Nepoškodzuje napájací kábel a zástrčku. Inak hrozí nebezpečenstvo úrazu elektrickým prúdom, skratu a požiaru.
3. Nepoužívajte uvoľnenú zásuvku. Inak hrozí nebezpečenstvo úrazu elektrickým prúdom a požiaru.
4. Napájanie musí byť v súlade s platnými predpismi. Inak hrozí nebezpečenstvo poškodenia výrobku a požiaru.
5. Výrobok nerozoberajte, neopravujte ani znovu nezostavujte. Inak hrozí nebezpečenstvo úrazu elektrickým prúdom a požiaru.
6. Neumiestňujte do blízkosti výrobku šporák ani cigaretu. Inak hrozí nebezpečenstvo požiaru.
7. Dbajte na to, aby nedošlo k postriekaniu zástrčky vodou a výrobku čistiacimi prostriedkami alebo močom. Inak hrozí nebezpečenstvo úrazu elektrickým prúdom, poškodenie výrobku alebo požiar.
8. Neotáčajte výrobok hore dnom. Inak by mohlo dôjsť k poškodeniu produktu.
9. Neohýbajte ani nedeformujte prívodnú hadicu. Inak hrozí únik vody.

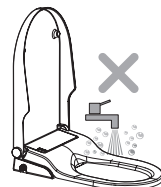

Technická špecifikácia

		MODEL: VE421 Veen Clean
Umývanie	Análne umývanie	●
	Dámské umývanie	●
	Masáž	●
	Nastaviteľná teplota vody	5 krokov (predvolené 3.)
	Nastaviteľný prietok	5 krokov (predvolené 3.)
	Nastaviteľná poloha trysky	5 krokov (predvolené 5.)
Hygiena	Automatické čistenie trysiek	●
	Ručné čistenie trysiek	●
	Odvápnenie	●
	Nočné svetlo	●
	Podsvietenie	●
	Soft Close sedátko a veko	●
	Ručný ovládač	●
	Diaľkové ovládanie	●
	Rimless WC	●
	Inštalácia WC	závesný
	Konektor prívodu vody	G 3/8"
	Napätie	AC220-240 V, 50/60 HZ
	Výkon / Stand by výkon	1170 W / 0,5 W
	Dĺžka napájacieho kábla	1.8 m
	Tlak prívodu vody	0.07~0.75 MPa (0.7~7.5 Bar)
	Teplota prívodu vody	4~35°C
	Okolité teplota	4~40°C
	Stupeň ochrany	IPX4
Umývacie zariadenie	Prietok	350~650 ml/min
	Teplota vody	31~39°C
	Čas umývacieho cyklu	3 Minúty
	Režim ohrevu	Zásobník 0,9 l
	Výkon ohrievača	1200W
	Bezpečnostné zariadenia	Tepelné poistky/Spínač hladiny kvapaliny/Termostat
	Prevenca spätného toku	Vzduchová medzera typu AB
Diaľkový ovládač	Frekvenčný rozsah	2460 MHz
	Maximálny RF výstupný výkon	-10 dBm
	Typ batérií	3V CR2032
	Počet batérií	Dva kusy
	Iné zariadenia	Prúdová ochrana
	Hmotnosť	35 Kg
	Rozmery	593*384*388 mm

Prehľad

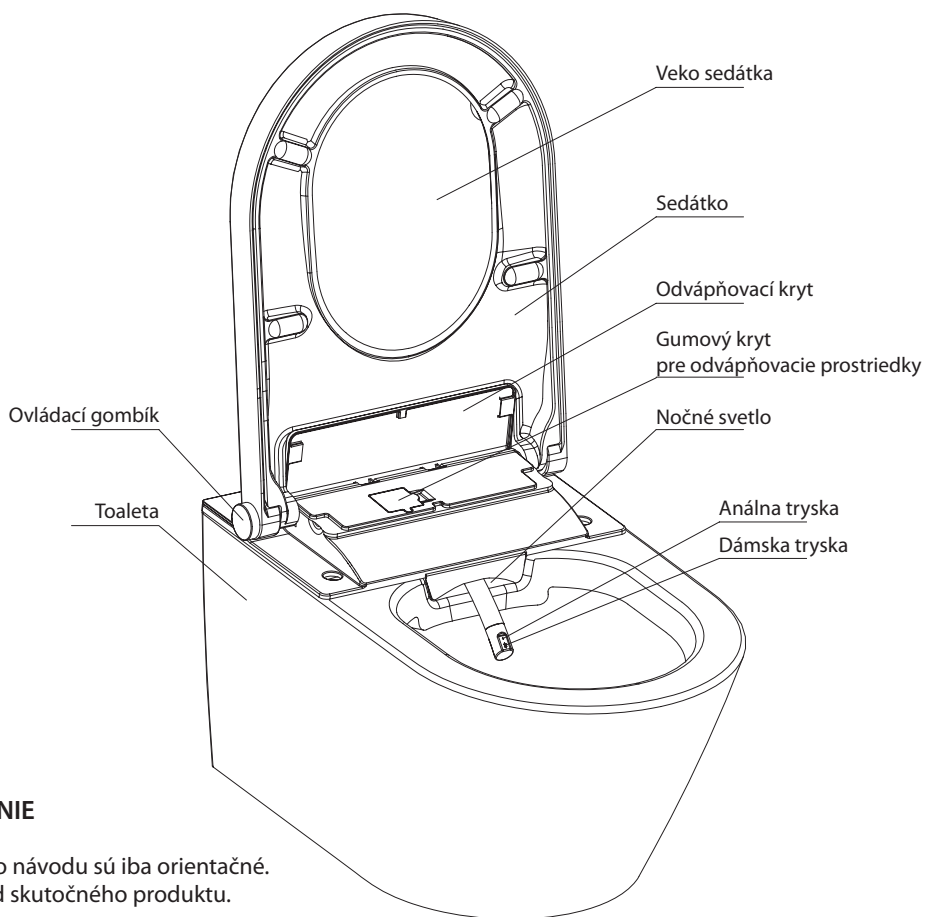

! UPOZORNENIE

Obrázky tohto návodu sú iba orientačné.
V závislosti od skutočného produktu.

Dialkové ovládanie

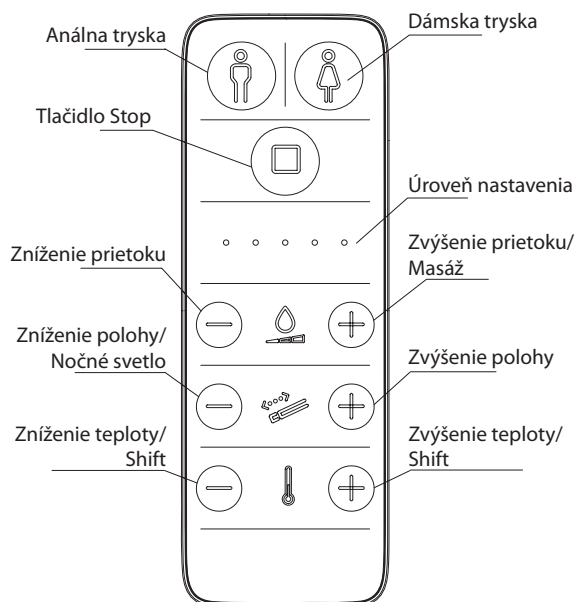

! UPOZORNENIE

Pred použitím vložte do ovládača 2 batérie
(typ 3V CR2032), nie sú súčasťou balenia.

Zadné umývanie / Dámske umývanie

- Pri sedení

Stlačte tlačidlo „Wash“ na diaľkovom ovládači a potom sa spustí umývanie. Po 3 minútach sa zastaví. Pred tým môžete umývanie zastaviť stlačením tlačidla „Stop“.

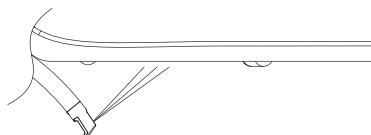
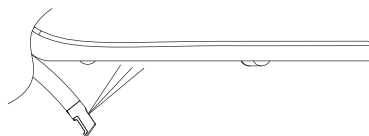
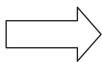

ALEBO

Môžete ovládať otáčaním gombíka. Otáčajte gombíkom v smere hodinových ručičiek pre aktiváciu „Dámskeho umývania“ a proti smeru hodinových ručičiek pre „Zadné umývanie“. Po 3 minútach sa zastaví. Pred tým môžete umývanie zastaviť stlačením tlačidla „Stop“.

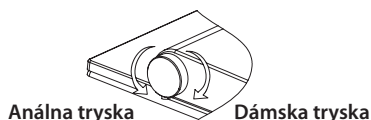

Poznámka: V priebehu umývania alebo dámskom umývaní bude oplachovanie prebiehať v jednej polohe po dobu asi 10 sekúnd a v pohyblivom umývaní po dobu asi 18 sekúnd, potom sa tryska vráti do pevnej polohy po dokončení.

Masáže

- V procese umývania zadných alebo dámskych častí

Podržte stisknuté tlačidlo teploty „+“ alebo „-“ na diaľkovom ovládači a potom stlačte tlačidlo prietoku „+“. Po opakovanom stlačení bude umývanie pokračovať v inom masážnom režime.

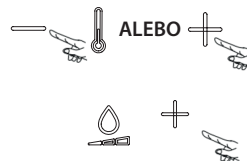

Kmitavý oplach: svieti jedna kontrolka

○

Pulzujúci oplach: svietia dve kontrolky

○ ○

Kmitavý a pulzujúci oplach: svietia tri kontrolky

○ ○ ○

Zastavenie prevádzky

- V procese umývania zadnej časti, dámskeho umývania

Stlačte tlačidlo „Stop“ na diaľkovom ovládači, umývanie sa zastaví.



ALEBO

Stlačte ovládacie koliesko – umývanie sa zastaví.

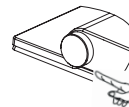

Nastavenie prietoku vody

- V procese umývania zadnej časti, dámskeho umývania

Stlačením tlačidla prietoku „+“ alebo „-“ na diaľkovom ovládači nastavíte intenzitu prúdu vody.



ALEBO

Môžete ovládať pomocou ovládacieho kolieska. Prietok sa zvýši otáčaním v smere hodinových ručičiek a zníži sa proti smeru hodinových ručičiek.

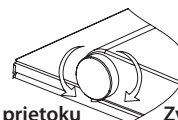

Zníženie prietoku

Zvýšenie prietoku

Nastavenie polohy trysky

- Východisková je 5. úroveň

- V procese umývania zadnej časti, dámskeho umývania

Stlačením ovládacieho kolieska polohy „+“ alebo „-“ na diaľkovom ovládači nastavíte polohu trysky dopredu alebo dozadu.



Nastavenie teploty

- Nastavenie teploty vody

- V procese umývania zadnej časti, dámskeho umývania

Stlačením tlačidla teploty „+“ alebo „-“ na diaľkovom ovládači nastavíte teplotu vody.



ALEBO

Stlačte ovládacie koliesko a otáčajte ním. Teplota vody sa bude zvyšovať v smere hodinových ručičiek a znižovať proti smeru hodinových ručičiek.

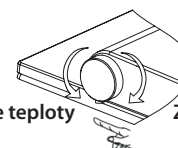

Zníženie teploty

Zvýšenie teploty

Nastavenie nočného svetla

- V predvolenom nastavení je vždy zapnutý režim nočného osvetlenia

Podržte stlačené tlačidlo teploty „+“ alebo „-“ na diaľkovom ovládači a potom stlačte tlačidlo polohy „-“. Opakovaným stlačením tlačidla zvolíte iný režim.



Režim „Vypnuté“: svieti jedna kontrolka

○

Režim „Stále zapnuté“: svietia dve kontrolky

○ ○

Inteligentný režim „Smart“: svietia tri kontrolky

○ ○ ○

ALEBO

Zdvihnite veko a sedadlo, potom otočte gombíkom proti smeru hodinových ručičiek.

Nočné svetlo bude v inom režime rovnako ako „Vypnuté“, „Vždy zapnuté“, „Smart“.

POZNÁMKA: „Smart“ režim znamená, že nočné svetlo sa rozsvieti v temnom prostredí a zhasne vo svetlom prostredí.

Nastavenie podsvietenia

- V predvolenom nastavení vždy zapnuté

Podržte stisknuté tlačidlo teploty „+“ alebo „-“ na diaľkovom ovládači a potom stlačte tlačidlo „Zadné umývanie“. Podsvietenie sa vypne. Znovu sa rozsvieti pri stlačení tlačidla „Zadné umývanie“.

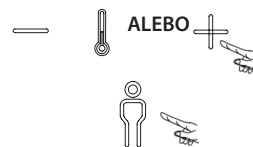

ALEBO

- Posadte sa

Otvorte kryt a posadte sa, bez umývania, potom držte ovládacie koliesko stlačené po dobu 6 s.

Podsvietenie sa rozsvieti. Znovu sa rozsvieti pri stlačení ovládacieho kolieska na 6s.

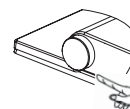

Nastavenie pohotovostného režimu

- Otvorte kryt a sedadlo

Podržte ovládacie koliesko stlačené dlhšie ako 6 sekúnd, dôjde k prechodu do pohotovostného režimu napájania. Opätovným stlačením gombíka na viac ako 6 sekúnd pohotovostný režim reštartujete.

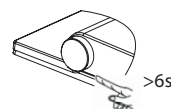

Nastavenie zvuku

- Zvuk je v predvolenom nastavení zapnutý

Keď bidet prijme povely alebo signály, ozve sa PÍPNUTIE .

Podržte stlačené tlačidlo teploty „+“ alebo „-“ na diaľkovom ovládači a potom stlačte tlačidlo „Dámske umývanie“. Zvuk sa vypne.

Zvuk sa zapne pri opätovnom stlačení tlačidla „Dámske umývanie“.



ALEBO

Otvorte kryt a sedadlo. Držte gombík stlačený a potom ním otáčajte. Zvuk sa zapína alebo vypína proti smeru hodinových ručičiek.

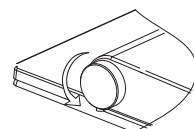

Proti smeru hodinových ručičiek

Starostlivosť a čistenie

- Odporúčania pre všeobecnú starostlivosť a čistenie

Udržiavací interval	Činnosť údržby
Denne	Kvapky vody odstráňte mäkkou handričkou nepúšťajúcou vlákna, aby ste zabránili vytvoreniu škvŕn od vodného kameňa.
Týždenne	Vyčistite všetky povrchy a rohy. V prípade potreby vyčistite rozprašovací trysku. viď „Čistenie trysiek“.
Mesačne	Vyčistite WC misu. Nepoužívajte agresívne čistiace prostriedky.
Každý polrok	Ak je to potrebné vymeňte filter.
Každý rok	Odvápnite zariadenie. Pozri „Odvápnenie zariadenia“.

- Čistiace prostriedky a náradie

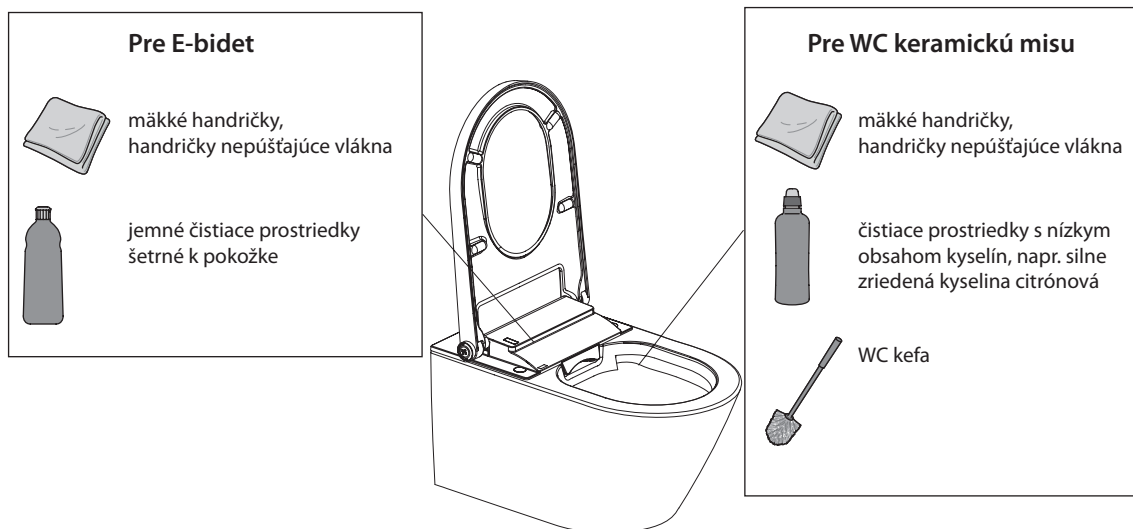

Nepoužívajte čistiace prostriedky so silnými kyselinami a zásadami.
Na čistenie E-bidetu nepoužívajte tvrdú kefu, napr. WC kefa nylonová.
Na čistenie WC keramického výrobku/misy nepoužívajte kovovú kefu.

Automatické čistenie nádržky



UPOZORNENIE Keď sa zariadenie nepoužíva dlhšie ako 72 hodín, keď používateľ spustí umývanie, spustí sa samočistenie asi na 3 minúty. Všetky tlačidlá sú počas samočistenia nefunkčné a po samočistení sa vrátia do bežného stavu.

Čistenie trysiek

- Tryska bude vyčistená pred umývaním a po umývaní

Ručné čistenie sa vykonáva nasledovne:

Otvorte kryt a sedadlo, potom držte stlačený gombík a otáčajte v smere hodinových ručičiek. Dôjde k vysunutiu trysky a bude z nej vytekať voda. Tryska sa vráti po 5 minútach alebo stlačením tlačidla „Stop“.

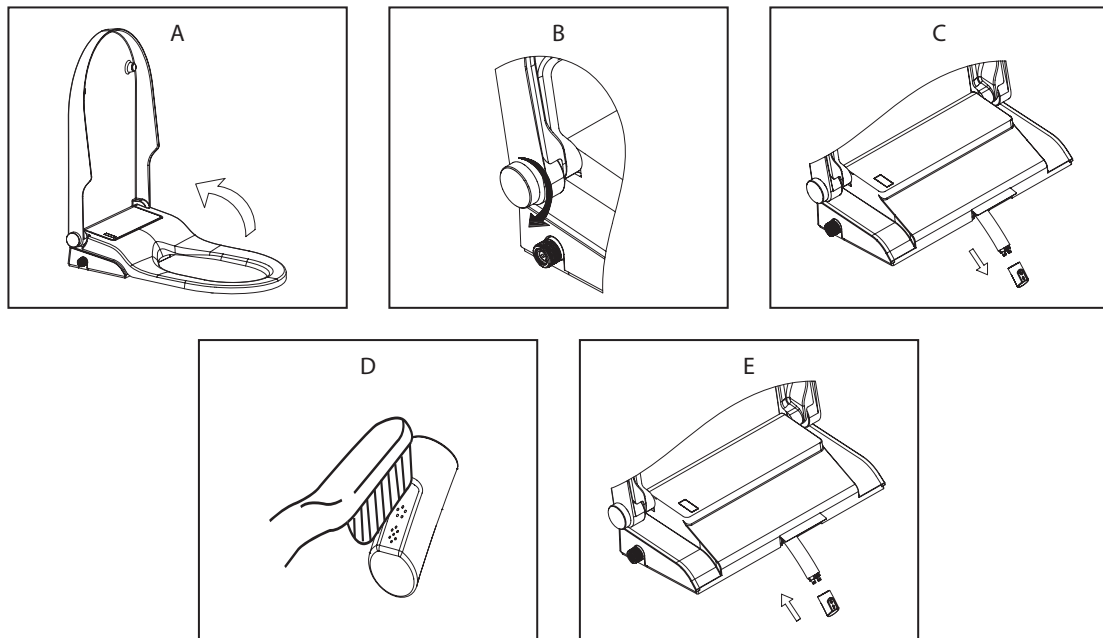

Výmena filtra

- Filter má životnosť pol roka v závislosti od kvality vody

Filter by mal byť vymenený, keď je prietok umývania príliš slabý. Zanesený vodný filter ovplyvňuje prietok vody.

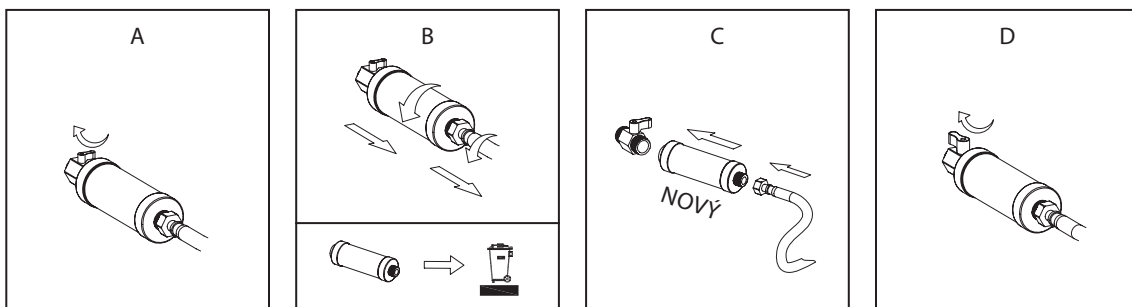

Odvápnenie zariadenia

- Odporúčame odvápnit' zariadenie aspoň raz ročne alebo častejšie v závislosti od počtu sprchových cyklov a kvalite vody v prostredí
- Počas procesu odstraňovania vodného kameňa môžete toaletu ďalej používať bez funkcií sprchy
- Odvápňovací proces trvá až 30 minút. Počas tejto doby červená LED kontrolka vždy bliká a zariadenie vydáva zvuk. Hneď ako červená LED kontrolka zhasne, je zariadenie opäť pripravené na prevádzku.
- Používajte odvápňovacie prostriedky s menším množstvom peny



UPOZORNENIE Poškodenie ľudského tela a zariadenia agresívnymi odvápňovacími prostriedkami.

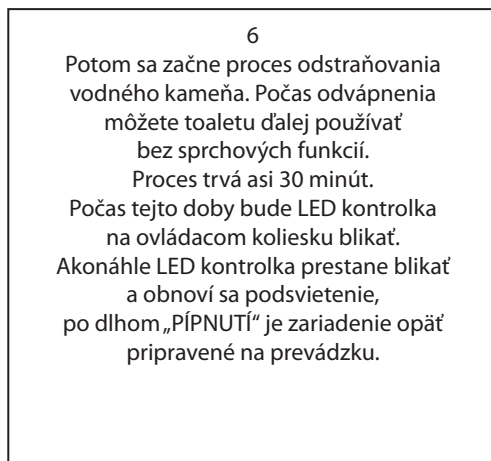
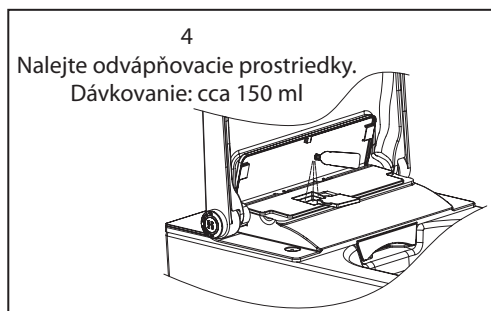
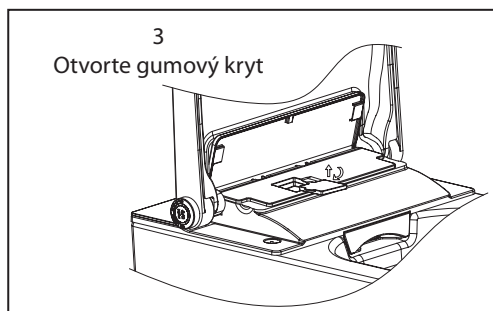

Vypustenie vody z nádrže



NEBEZPEČENSTVO

1. Pred manipuláciou s E-Bidetom, musí byť odpojený od vody a elektrického napájania.
2. Neobracajte ho ani ho nenakláňajte, kým bude dokončené vypúšťanie vodnej nádrže.

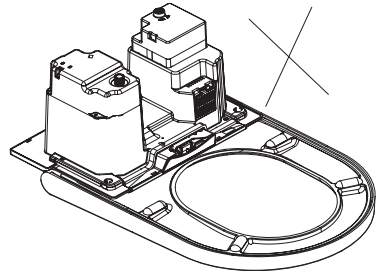

1. Uchopte zátku kliešťami, otočte do polohy „OTVORENÉ“ a povytiahnite. Voda začne odtekať.
2. Po dokončení vypúšťania zasuňte zátku a otočte do polohy „ZATVORENÉ“.

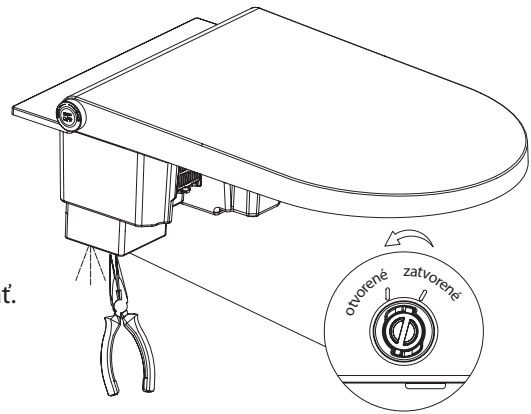

Nastavenie One-ON-One

- Nainštalovanie niekoľkých elektronických bidetov do rovnakej oblasti. Ak chcete, aby každý diaľkový ovládač ovládal konkrétny elektronický bidet, dokončíte nastavenie podľa nasledujúcich krokov

1. Otvorte veko aj sedadlo, ale nesadajte si. Nastavte nočné svetlo na mód „Vypnuté“ (viď „Nastavenie svetla“).
2. Súčasne stlačte tlačidlo „Stop“ a tlačidlo „Shift“ na diaľkovom ovládači po dobu niekoľkých sekúnd, potom budete počuť „Pípnutie“ a začne blikať kontrolka.
3. Uvoľnite tlačidlo „Stop“, ale držte stlačené tlačidlo „Shift“.
4. Stlačte postupne tlačidlo prietoku „-“ a „+“ a potom uvoľnite tlačidlo „Shift“. V tomto okamihu je rozsvietený indikátor aktuálny ID kód produktu a kontrolka 5. úrovně vždy bliká.
5. Stlačením tlačidiel prietoku „-“, „+“ zmeníte na iný ID kód produktu a rozsvieti sa zodpovedajúci indikátor. Celkom je k dispozícii 10 ID kódov. V predvolenom nastavení je nastavený 1. kód a rozsvieti sa kontrolka prvého kroku.

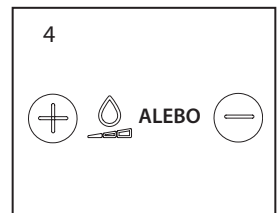
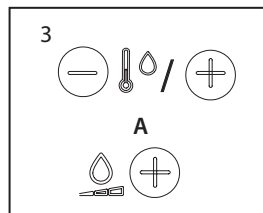
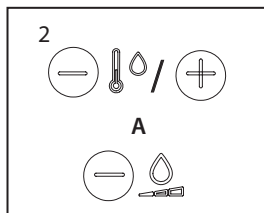
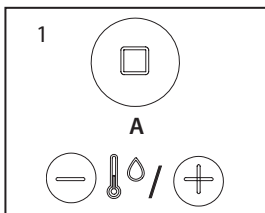

Výmena batérií

- Diaľkový ovládač je určený pre 2 batérie (typ 3VCR2032)
- Keď kontrolka na diaľkovom ovládači nepretržite bliká, je nutné batérie vymeniť



OZNÁMENIE

1. Jednorázové batérie sa nesmú dobíjať.
2. Před nabíjaním dobíjacích batérií je potrebné ich zo zariadenia vybrať.
3. Neodporúčame miešať rôzne typy batérií alebo nové a použité batérie.
4. Batérie vkladajte so správnou polaritou.
5. Vybité batérie vyberte z prístroja a bezpečne zlikvidujte.
6. Pokiaľ nebude spotrebič dlhšiu dobu používaný, odporúčame batérie vybrať.
7. Napájacie svorky nesmú byť skratované.

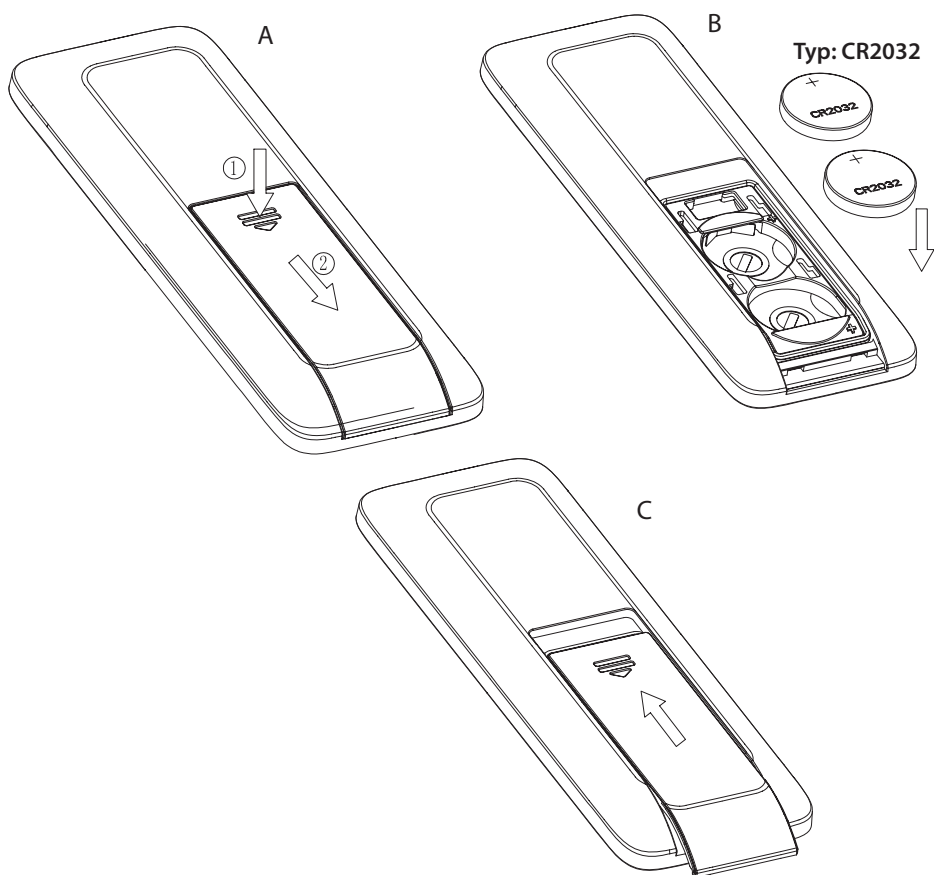

Odstránenie problémov

Problém	Možná príčina	Navrhovaná akcia
Oplach nefunguje	1. Zariadenie je bez napájania	Zapnite napájanie
	2. Netečie voda	Otvorte ventil prívodnej vody alebo skontrolujte, či nedochádza k výpadku dodávky vody
	3. Filter môže byť upchatý	Vymeňte nový filter. Filter má životnosť pol roka.
	4. Možno nie v stave sedenia	Sadnite si na sedadlo a upravte polohu sedu
	5. Možno je kryt zatvorený	Otvorte kryt a posadte sa na sedadlo
	6. Možno sa nepoužíva dlhšie ako 72 hodín	Nepoužíva sa dlhšie ako 72 hodín, keď používateľ spustí umývanie, spustí sa samočistenie asi na 3 minúty. Všetky tlačidlá sú počas samočistenia nefunkčné a po samočistení sa vrátia do normálneho stavu.
Tryska sa náhle vráti späť	1. Umývací cyklus trvá 3 minúty. Tryska prestane striekať po 3 minútach a potom sa vráti späť	To je normálne a znovu stlačte tlačidlo "Umyt", aby sa umývanie znovu spustilo
	2. Môžu sa vyskytnúť problémy s dodávkou vody	Skontrolujte, či nedochádza k výpadku dodávky vody
	3. Možno, že senzor v sede detekuje, že používateľ opustil sedadlo	Upravte polohu sedu
	4. Možno sa veko zatvára	Nesklápajte veko dole, prebieha oplachovanie
Nízky prietok vody	1. Prietok vody môže byť nastavený na nízky stupeň	Zvýšte prietok podľa "Nastavenia prietoku vody" v návode na obsluhu
	2. Tlak prívodu vody môže byť príliš nízky	Skontrolujte a zaistite, aby tlak prívodu vody bol 0,07 MPa
	3. Filter môže byť upchatý	Vymeňte nový filter. Filter má životnosť pol roka.
	4. Tryska môže byť upchatá	Vymeňte trysku za novú
Nízka teplota vody	1. Teplota vody môže byť nastavená na nízky stupeň	Nastavte teplotu vody na vysoký stupeň podľa "Nastavenia teploty" v návode na obsluhu
	2. Možno je teplota privádzanej vody príliš nízka	Nastavte teplotu vody na vysoký stupeň podľa „Nastavenia teploty“ v prevádzkových pokynoch alebo znížte prietok podľa „Úpravy prietoku vody“
Tryska vychádza pomaly	Keď spustíte funkciu umývania, tryska sa pred vysunutím samočistí, čo bude chvíľu trvať	To je normálne
Voda vyteká, ale tryska nevychádza	1. Pri spustení funkcie umývania sa tryska pred vysunutím samočistí. Po skončení umývania tiež.	To je normálne
	2. Možno sa nepoužíva dlhšie ako 72 hodín	To je normálne. Nepoužíva sa dlhšie ako 72 hodín, keď používateľ spustí umývanie, spustí sa samočistenie asi na 3 minúty.
Nočné svetlo je vždy vypnuté	1. Možno vo svetlom prostredí	Keď je nočné svetlo nastavené na inteligentný režim, nočné svetlo nebude fungovať v jasnom prostredí
	2. Funkcia nočného osvetlenia môže byť uzavretá	Nastavte funkciu nočného svetla a upravte režim nočného svetla podľa "Nastavenia osvetlenia" v návode na obsluhu
Nočné svetlo je vždy zapnuté	1. Možno v tmavom prostredí	Keď je nočné svetlo nastavené na inteligentný režim, nočné svetlo bude v tmavom prostredí vždy zapnuté
	2. Okolo gombíka môže byť niečo zakryté	Odstráňte prekážky okolo gombíka
	3. Nočné svetlo môže byť nastavené na režim vždy zapnuté	Upravte režim nočného svetla podľa "Nastavenia svetla" v návode na obsluhu
Tryska sa pri ručnom čistení automaticky vráti späť	1. Tryska sa vráti späť po umývaní po 5 minútach	To je normálne
	2. Možno bolo stlačené tlačidlo "Stop"	Ručné čistenie sa zastaví, ak stlačíte gombík alebo stlačíte tlačidlo "Stop" na diaľkovom ovládači
	3. Možno, že senzor sedadla detekuje, že sa sedátko zatvára	Počas ručného čistenia nezatvárajte sedadlo
Diaľkový ovládač nefunguje	1. Možno nie sú v diaľkovom ovládači batérie	Vložte do diaľkového ovládača správne batérie
	2. Možno je batéria príliš slabá	LED kontrolka bude blikať. Vymeňte batériu.
	3. Možno, že kód bidetu a diaľkového ovládača nie je rovnaký	Nastavte kód diaľkového ovládača na správny. Pozri "Nastavenie One-On-One" Keď bidet funguje, ozve sa PÍPNUTIE.
Zvukové signály keď bidet pracuje	Krátke pípnutie keď dosadnete na sedátko bidetu a dlhé pípnutie, keď opustíte sedátko. Krátke pípnutia tiež v prípade aktivácie funkcií bidetu.	To je v poriadku, zvuk je možné vypnúť, viď „Nastavenie zvuku“
Bidet nepracuje správne	Asi nie je niečo v poriadku	Vypnite napájanie zariadenia na 1 minútu. Ak bidet stále nepracuje správne, kontaktujte miestneho distribútora.
Podsietenie ovládacieho gombíka dvakrát blikne s dlhým pípnutím	Teplota vstupnej vody je príliš vysoká	Vypnite napájanie a prívod vody. Nepoužívajte zariadenie a kontaktujte miestneho distribútora.
Podsietenie ovládacieho gombíka stále bliká	Niečo nie je so zariadením v poriadku	Skontrolujte či elektrické napájanie a prívod vody sú v poriadku. Ak bidet napriek tomu nefunguje, kontaktujte miestneho distribútora.



OZNÁMENIE

Elektrospotrebiče nevyhadzujte do netriedeného komunálneho odpadu, využite zariadenie pre oddelený zber.

Informácie o dostupných zberných systémoch získate od miestnej samosprávy. Pokiaľ sú elektrospotrebiče likvidované na skládkach alebo kontajneroch, nebezpečné látky môžu unikať do spodných vôd a dostať sa do potravinového reťazca a poškodiť vaše zdravie.

Pri výmene starých spotrebičov za nové je predajca zo zákona povinný prevziať váš starý spotrebič na likvidáciu.



UBC s.r.o.
Mělnická 87, 250 65 Bořanovice, Pakoměřice, Česká republika
IČ: 27146987 | DIČ: CZ27146987

Tel.: +420 283 090 760 | Fax: +420 283 090 761
E-mail: info@sapho.cz | Internet: www.sapho.cz

