

TRES

Ref. 193610313 • ed. 08-2020

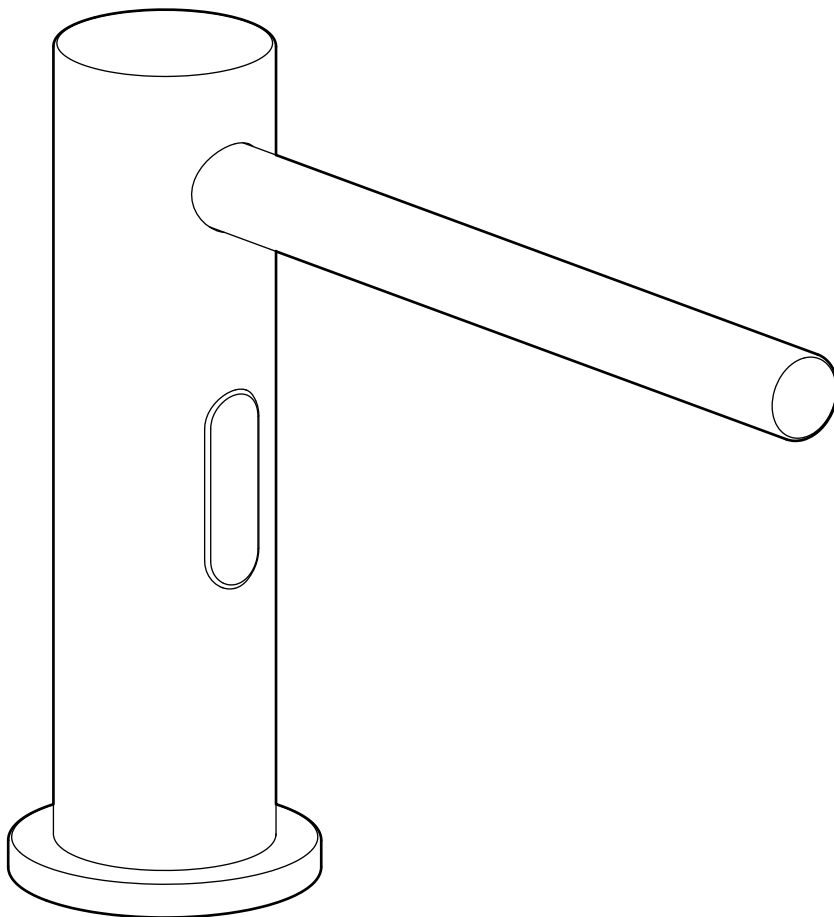

EL INCUMPLIMIENTO DE ESTAS INSTRUCCIONES EXIME DE TODA RESPONSABILIDAD A TRES GRIFERÍA • L'INCOMPLIMENT D'AQUESTES INSTRUCCIONS EXIMEIX DE TOTA RESPONSABILITAT A TRES GRIFERÍA • LE NON-RESPECT DE CES INSTRUCTIONS DÉGAGE TRES GRIFERÍA DE TOUTE RESPONSABILITÉ • DIE MISSACHTUNG DIESER ANWEISUNGEN BEFREIT TRES GRIFERÍA VON JEDLICHER HAFTUNG • NIET-NALEVEN VAN DEZE INSTRUCTIES ONTSLAAT TRES GRIFERÍA VAN ALLE VERANTWOORDELIJKHEID • L'INADEMPIMENTO DELLE PRESENTI INDICAZIONI ESONERA TRES GRIFERÍA DA QUALSIASI RESPONSABILITÀ • TRES GRIFERÍA NENESE ODPOVĚDNOST ZA ŠKODY ZPŮSOBENÉ NEDODRŽENÍM UVEDENÝCH POKYNŮ • THE NON-FULFILMENT OF THESE INSTRUCTIONS SHALL EXEMPT TRES FROM ALL AND ANY LIABILITY • NIEPRZESTRZEGANIE NINIEJSZYCH INSTRUKCJI ZWALNIA FIRMĘ TRES GRIFERÍA Z WSZELKIEJ ODPOWIEDZIALNOŚCI • O INCUMPRIMENTO DESTAS INSTRUÇÕES ISENTA A TRES GRIFERÍA DE QUALQUER RESPONSABILIDADE • НЕСОБЛЮДЕНИЕ ДАННЫХ ИНСТРУКЦИЙ ВЛЕЧЕТ ЗА СОБОЙ ОСВОБОЖДЕНИЕ КОМПАНИИ TRES GRIFERÍA ОТ ЛЮБОЙ ОТВЕТСТВЕННОСТИ

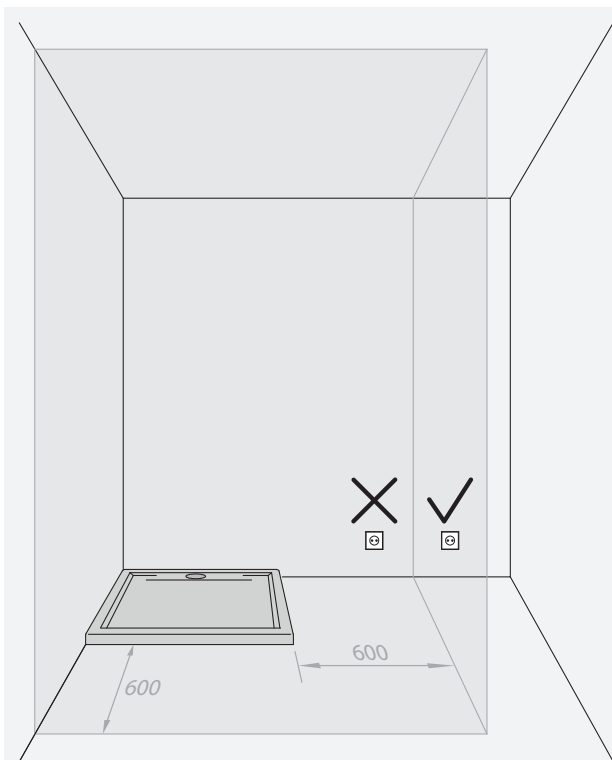

- ES** La alimentación eléctrica no debe ser tomada de un punto de luz.
- CA** L'alimentació elèctrica no ha de ser presa d'un punt de llum.
- FR** L'alimentation électrique ne doit pas être prise d'un point d'éclairage.
- DE** Die Stromversorgung darf nicht über einen Beleuchtungsanschluss erfolgen.
- NL** De elektrische voeding mag niet worden aangesloten op een lichtpunt.
- IT** L'alimentazione elettrica non deve essere presa da un punto luce.
- CZ** K elektrickému napájení nepoužívejte světelný okruh.
- EN** The electricity supply must not be taken from a lighting point.
- PL** Zasilanie nie może być pobierane z punktu świetlnego.
- PT** A alimentação elétrica não deve ser obtida a partir de um ponto de luz.
- RU** Электроснабжение не должно поступать от розетки.

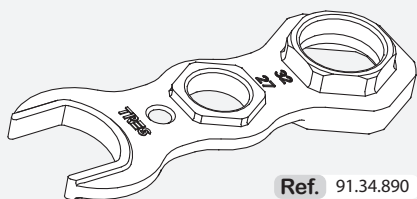

Ref. 91.34.890

No incluido · No inclòs ·
Non fournis · Nicht enthaltet · Non
fornite in dotazione · Nejsou součástí
dodávky · Not included · Nie
załączone · Niet meegeleverd · Não
incluídas · в комплект НЕ входят

OPCIONES DE CONEXIÓN • OPCIONS DE CONEXIÓ • OPTIONS DE CONNEXION • ANSCHLUSSOPTIONEN •
VERBINDINGSOPTIES • OPZIONI DI COLLEGAMENTO • MOŽNOSTI PŘIPOJENÍ • CONNECTION OPTIONS •
OPCJE PODŁĄCZANIA • OPÇÕES DE LIGAÇÃO • ОПЦИИ СОЕДИНЕНИЯ

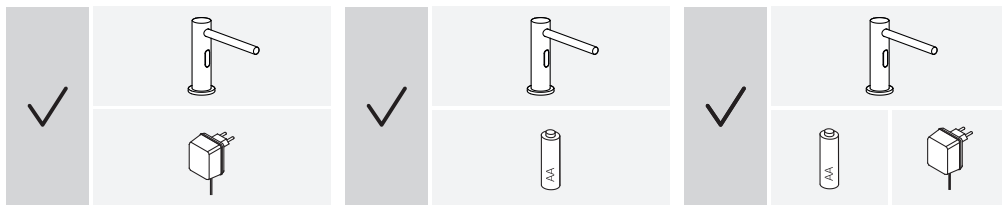

- ES** LA CONEXIÓN DE LA GRIFERÍA DEBE REALIZARSE CON EL CUARTO DE BAÑO ACABADO - Las variaciones excesivas de luminosidad del ambiente pueden producir un mal funcionamiento del producto.
- CA** LA CONNEXIÓ DE LA AIXETA S'HA DE REALITZAR AMB EL BANY ACABAT - Les variacions excessives de lluminositat del ambient poden produir un mal funcionament del producte.
- FR** LE RACCORDEMENT DE LA ROBINETTERIE DOIT SE FAIRE UNE FOIS LA SALLE DE BAINS TERMINÉE - Des variations excessives dans la luminosité ambiante peuvent perturber le fonctionnement du produit.
- DE** DIE INSTALLATION DER ARMATUR MUSS NACH ABSCHLUSS SÄMTLICHER ARBEITEN IM BADEZIMMER ERFOLGEN - Übermäßige Schwankungen des Lichteinfalls in der Umgebung können zu Betriebsstörungen des Produkts führen.
- NL** DE KRAAN MAG PAS WORDEN AANGESLOTEN ALS DE BADKAMER HELEMAAL VOLTOOID IS - Te grote veranderingen in de lichtsterkte van het vertrek kan een slechte werking van het product tot gevolg hebben.
- IT** IL COLLEGAMENTO DELLA RUBINETTERIA DEVE ESSERE EFFETTUATO NEL BAGNO TERMINATO - Le variazioni eccessive della luminosità ambiente possono produrre un malfunzionamento del prodotto.
- CZ** MONTÁŽ BATERIE JE TŘEBA PROVÉST PO DOKONČENÍ VEŠKERÝCH PRACÍ V KOUPELNĚ - Přiliš velké rozdíly ve světelnosti místnosti mohou způsobit špatné fungování výrobku.
- EN** THE TAPS MUST BE CONNECTED WHEN THE BATHROOM IS FINISHED - Excessive variation in lighting conditions may prevent the product from working correctly.
- PL** BATERIE NALEŻY MONTOWAĆ W WYKOŃCZONEJ ŁAZIENIE - Zbyt duże zmiany natężenia oświetlenia w otoczeniu mogą spowodować nieprawidłowe działanie produktu.
- PT** A LIGAÇÃO DAS TORNEIRAS DEVE SER EFECTUADA APÓS A CASA DE BANHO ESTAR ACABADA - As variações excessivas na luminosidade do ambiente podem causar problemas no funcionamento do produto.
- RU** ПОДКЛЮЧЕНИЕ СМЕСИТЕЛЕЙ ДОЛЖНО ОСУЩЕСТВЛЯТЬСЯ ПОСЛЕ ТОГО, КАК БУДЕТ ЗАКОНЧЕНА ОТДЕЛКА ВАННОЙ КОМНАТЫ. - Чрезмерное варьирование освещенности в помещении может привести к нарушениям в работе данного изделия.

COMPONENTES • COMPONENTS • COMPOSANTS • BAUTEILE • ONDERDELEN • COMPONENTI • SOUČÁSTI • COMPONENTS • CZĘŚCI SKŁADOWE • COMPONENTES • КОМПОНЕНТЫ

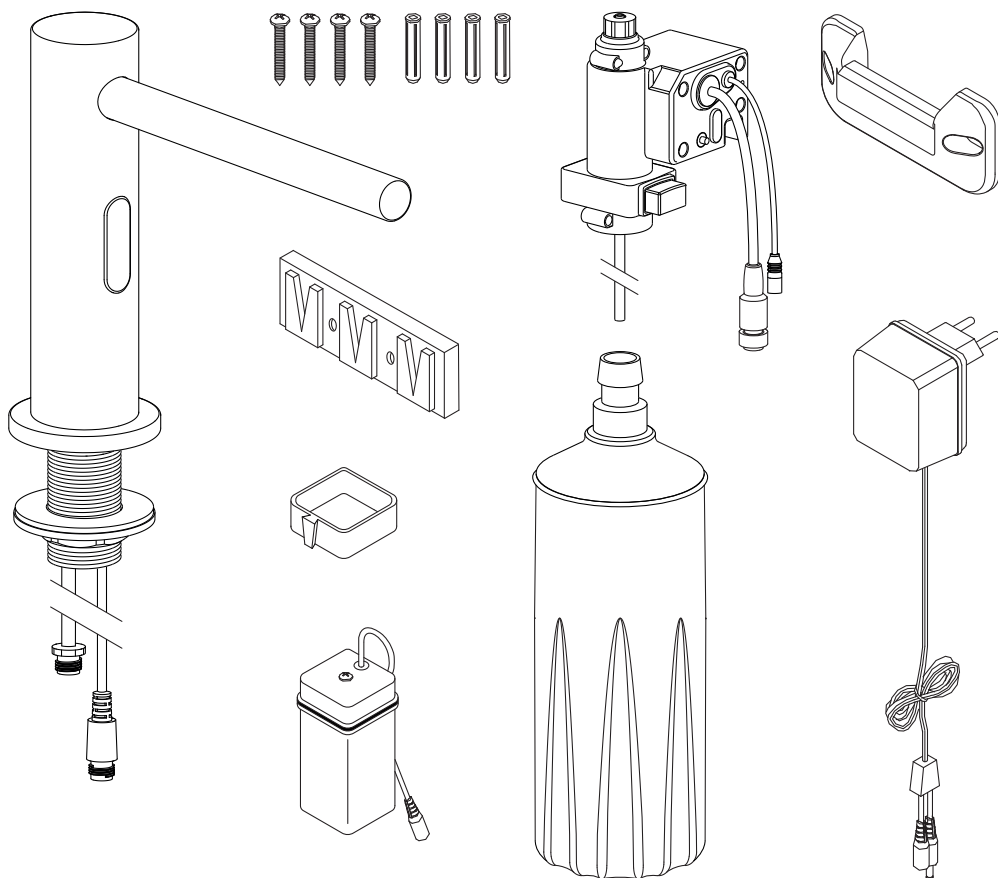

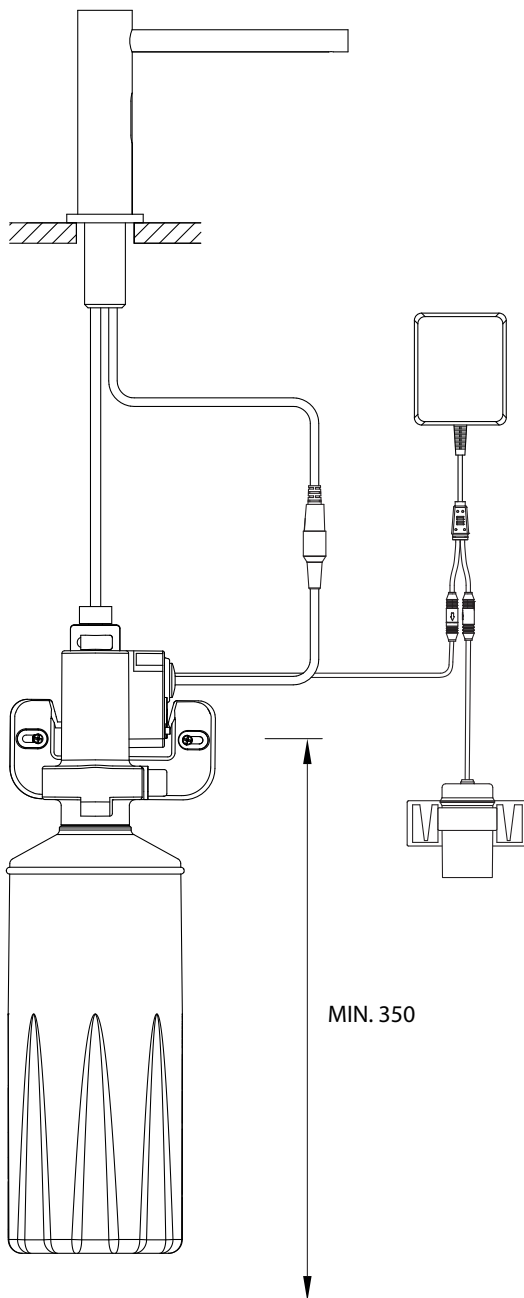

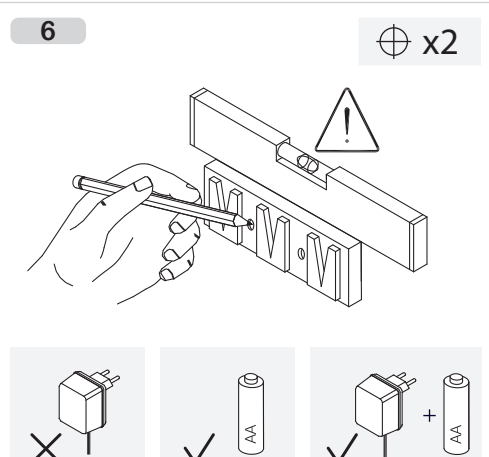
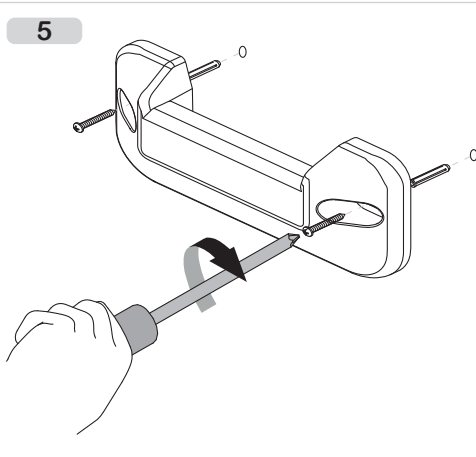
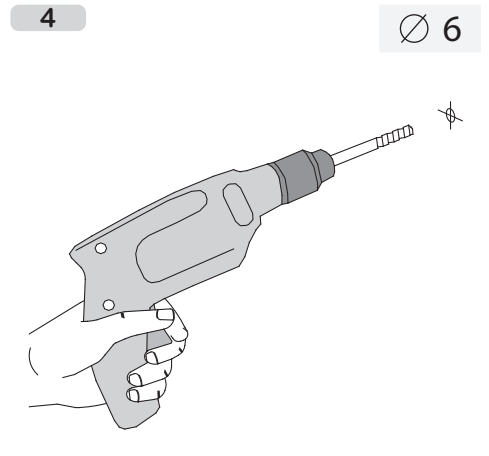
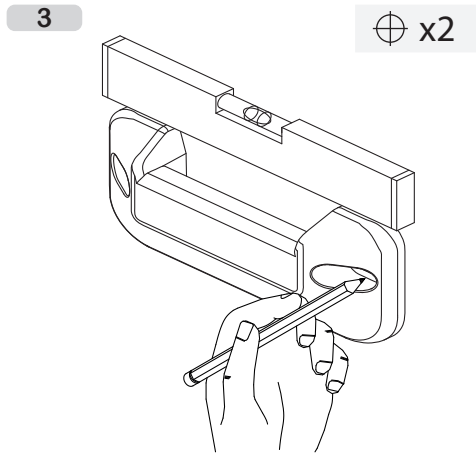
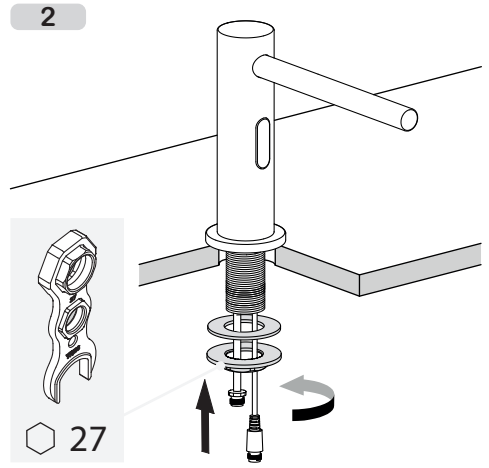
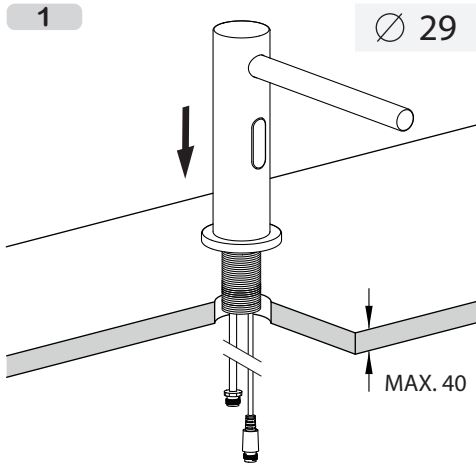

7

Ø 6

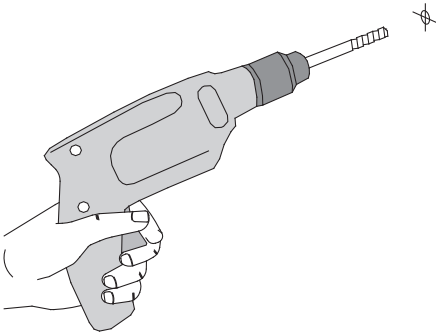

8

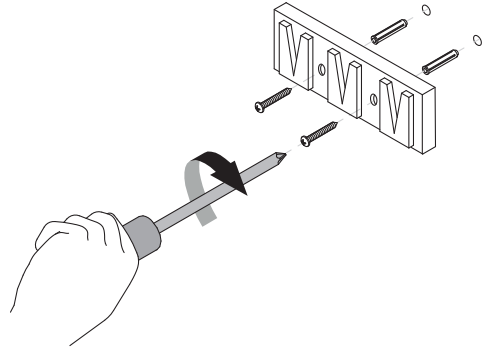

9

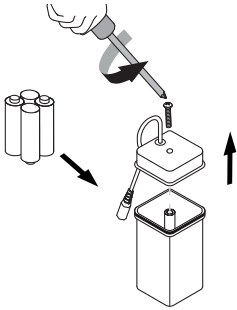

Baterias NO incluidas · Batteries NO incluses · Piles NON fournies ·
 Die Batterien gehören nicht zum Lieferumfang · Batterijen NIET
 meegeleverd · Batterie NON fornite in dotazione · Baterie NEJSOU
 součástí dodávky · Batteries NOT included · Baterie nie załączone ·
 Pilhas NÃO incluidas · Батарейки в комплект НЕ входят

10

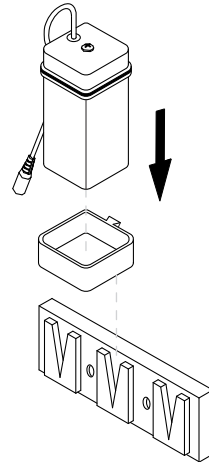

11

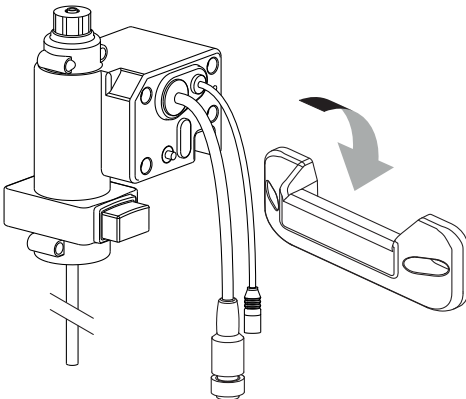

12

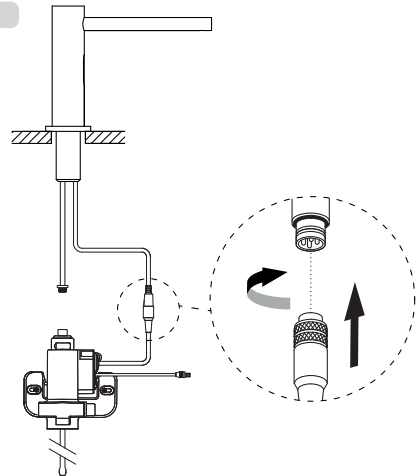

13

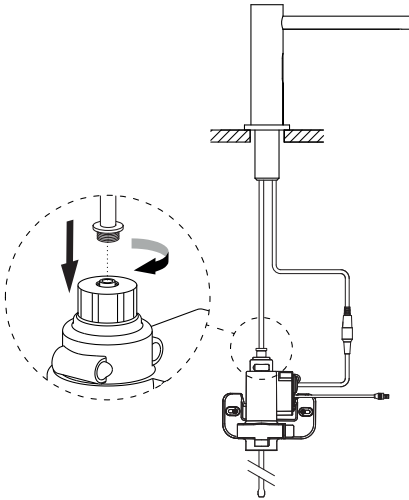

14

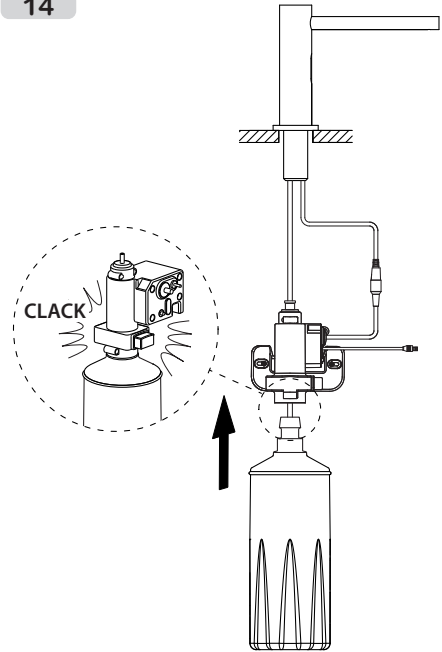

CONEXIÓN • CONNEXIÓ • BRANCHEMENT • CONNECTION • VERBINDING • CONNESSIONE • PŘIPOJENÍ •
CONNECTION • POŁĄCZENIE • CONEXÃO • ПОДКЛЮЧЕНИЕ

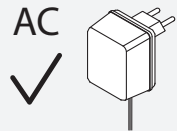
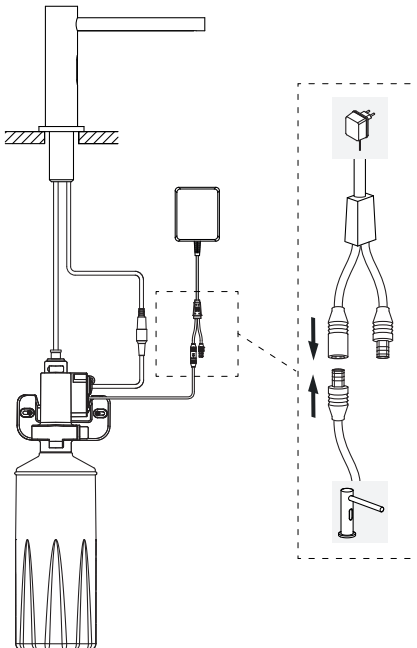

INPUT
230V AC
50 Hz 0,2A

OUTPUT
6,0V DC
600 mA

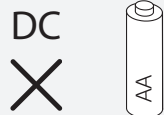

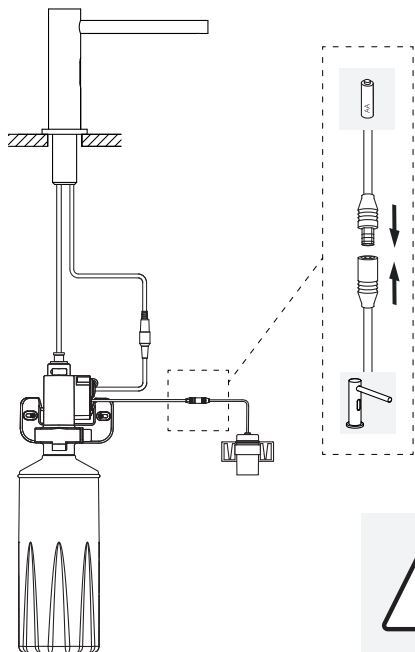

DC
✓



AA / LR06 (ALKALINE)
2700 - 2900 mAh
1.50V DC

AC
✗

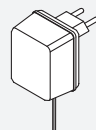

ALTO CONSUMO • ALT CONSUM • HAUTE
CONSUMMATION • HOHER VERBRAUCH •
ALTO CONSUMO • VYSOKÁ SPOTŘEBA • HIGH
CONSUMPTION • WYSOKIE ZUŻYCIE • ALTO
CONSUMO • ВИСОКОЕ ПОТРЕБЛЕНИЕ

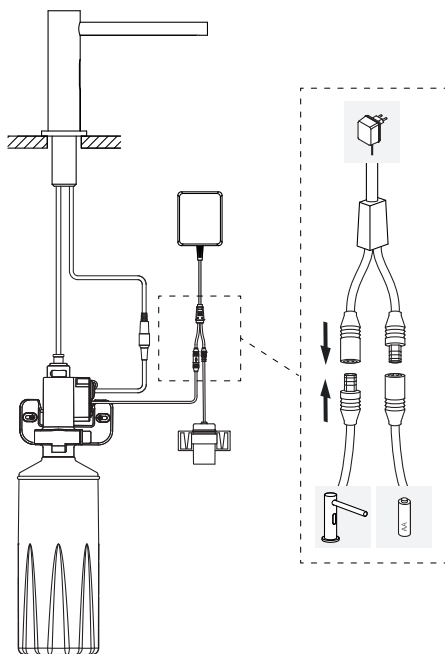

AC
✓

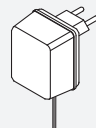

INPUT
230V AC
50 Hz 0,2A
OUTPUT
6,0V DC
600 mA

DC
✓



AA / LR06 (ALKALINE)
2700 - 2900 mAh
1.50V DC

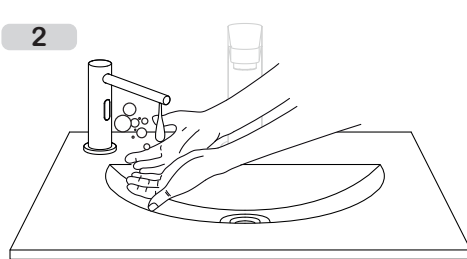
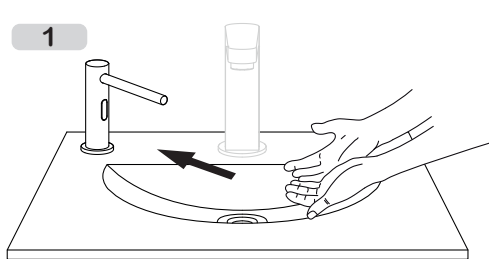

RECARGA DEL DEPOSITO DE JABÓN • RECÀRREGA DEL DIPÒSIT DE SABÓ • RECHARGE DU RÉSERVOIR DE SAVON •
 NACHFÜLLEN DES SEIFENBEHÄLTERS • NAVULLING ZEEPRESERVOIR • RICARICA DEL DOSATORE DI SAPONE • DOBÍJENÍ
 DÁVKOVAČE • REFILLING THE SOAP TANK • UZUPEŁNIANIE ZBIORNIKA Z MYDŁEM • RECARGA DO DEPÓSITO DE SABÃO •
 ПЕРЕЗАГРУЗКА ПРИЕМНИКА С МЫЛОМ

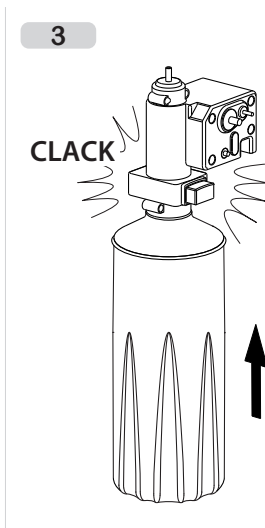
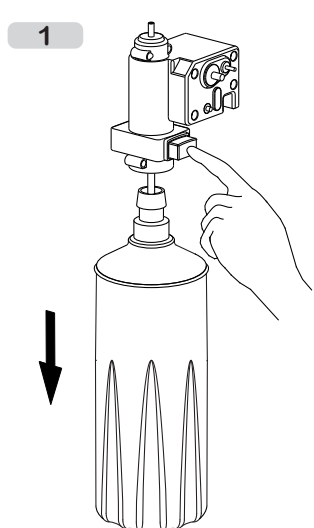

ES Viscosidad del jabón líquido: 100-3500 cp.
 Asegúrese de que el jabón no tenga partículas.
 Limpiar depósito periódicamente con agua.

CA Viscositat del sabó líquid: 100-3500 cp.
 Assegureu-vos que el sabó no tingui partícules.
 Netejar el dipòsit periòdicament amb aigua.

FR Viscosité du savon liquide: 100-3500 cp.
 Veillez à ce que le savon n'ait pas de particules.
 Nettoyer le réservoir régulièrement avec de l'eau.

DE Flüssigseifenviskosität: 100-3500 cp.
 Stellen Sie sicher, dass die Seife keine Partikel enthält.
 Reinigen Sie den Behälter regelmäßig mit Wasser.

NL Viscositeit, vloeibare zeep: 100-3500 cp.
 Zorg ervoor dat de zeep geen deeltjes bevat.
 Maak het reservoir regelmatig schoon met water.

IT Viscosità del sapone liquido: 100-3500 cp.
 Assicursi che nel sapone non sia presente alcuna particella.
 Pulire periodicamente il dosatore con l'acqua.

CZ Viskozita tekutého mýdla: 100-3500 cp.
 Zkontrolujte, zda mýdlo neobsahuje částičky nečistot.
 Nádobku pravidelně vyplachujte vodou.

EN Liquid soap viscosity: 100-3500 cp.
 Make sure that the soap does not have any particles.
 Clean the tank with water on a regular basis.

PL Lepkość mydła w płynie: 100-3500 cp.
 Upewnij się, że w mydle nie znajdują się żadne cząsteczki.
 Należy okresowo przemywać zbiornik wodą.

PT Viscosidade do sabão líquido: 100-3500 cp.
 Verifique que o sabão não tem partículas.
 Limpar periodicamente o depósito com água.

RU Вязкость жидкого мыла: 100-3500 cП.
 Убедитесь в отсутствии твердых частиц в мыле.
 Периодически промывайте приемник водой.

AJUSTE DEL DISPENSADOR DE JABÓN • AJUST DEL DISPENSADOR DE SABÓ • RÉGLAGE DU DISTRIBUTEUR DE SAVON • EINSTELLUNG DES ELEKTRONISCHEN SEIFENSPENDERS • AFSTELLING VAN DE ZEEPDISPENSER • REGOLAZIONE DEL DISPENSER DI SAPONE • SEŘÍZENÍ DÁVKOVAČE MÝDLA • ADJUSTING THE SOAP DISPENSER • USTAWIENIA ZASOBNIKA MÝDLA • AJUSTE DO DISPENSADOR DE SABÃO • НАСТРОЙКА ДОЗАТОРА МЫЛА

1

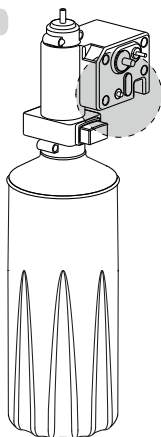

Cebado jabonera · Encebat sabonera ·
Amorçage savonnier · Auslöser
Seifenbehälter · Activating zeepdispenser ·
Carica portasapone · Plnění dávkovače ·
Activating the soap dish · Napelenie
dozownika · Suporte da saboneteira ·
Наполнение мыльницы

2

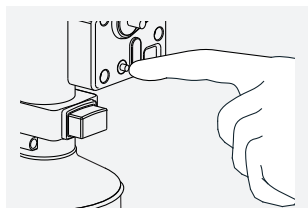
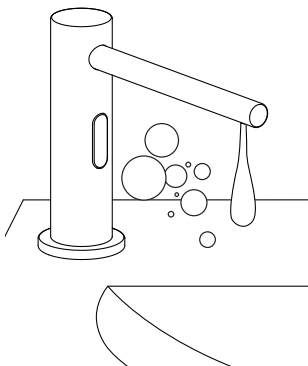

3

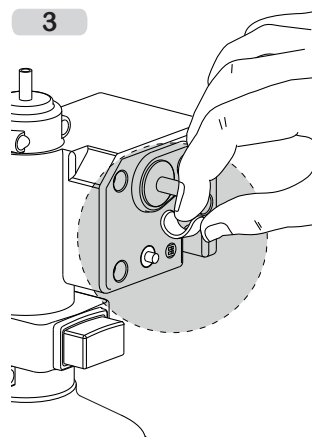

Ajuste de volumen · Ajust de volum ·
Réglage de volume · Mengeneinstellung ·
Volumeaanpassing · Regolazione del
volume · Nastavení objemu · Adjusting the
volume · Regulacja objętości · Ajuste do
volume · Настройка объема

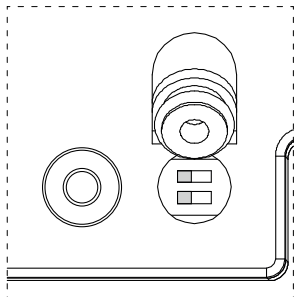
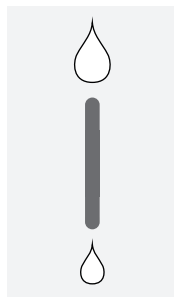
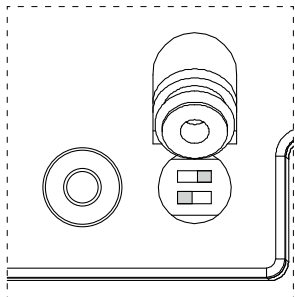
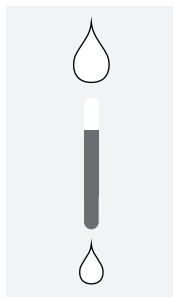
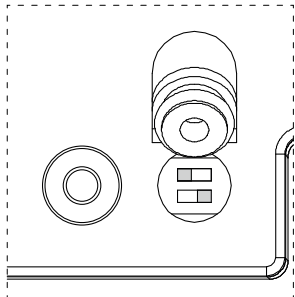
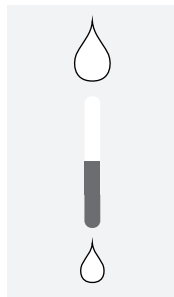
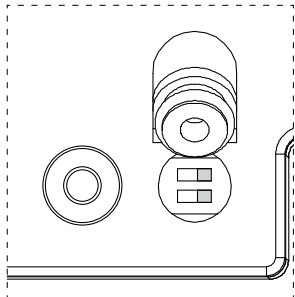
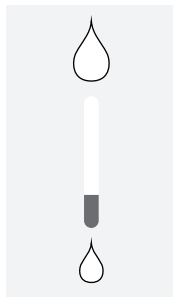

FUNCIÓN BATERIA AGOTADA • FUNCÍO BATERIA ESGOTADA • FONCTION BATTERIE DÉCHARGÉE • FUNKTION BATTERIE LEER • FUNCTIE BATTERIJ LEEG • FUNZIONE BATTERIA ESAURITA • FUNKCE UKÁZATELE VYBITÉ BATERIE • EMPTY BATTERY FUNCTION • FUNKCJA WYCZERPAŃEJ BATERII • FUNÇÃO BATERIA ESGOTADA • ФУНКЦІЯ РАЗРЯДКИ АККУМУЛЯТОРА

1

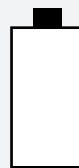
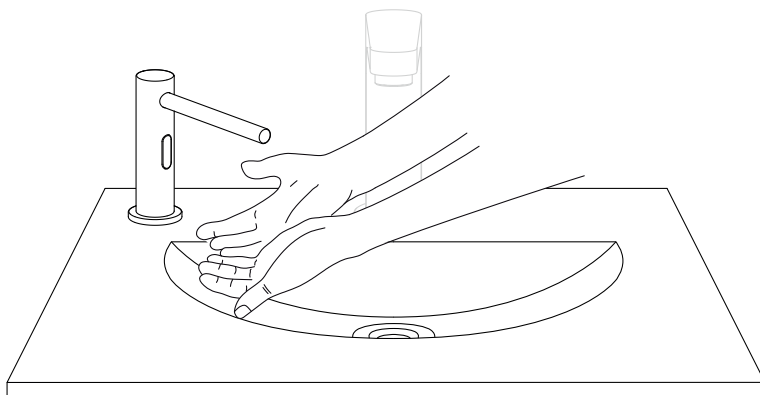

2

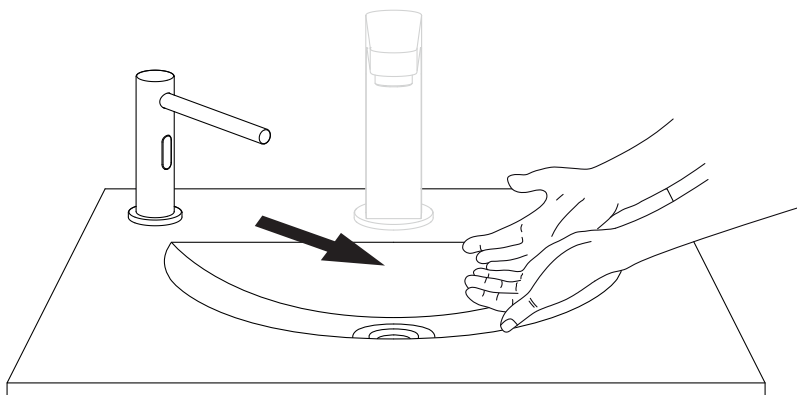

3



x2

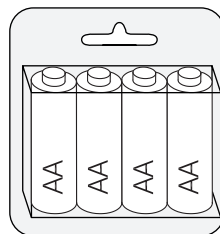
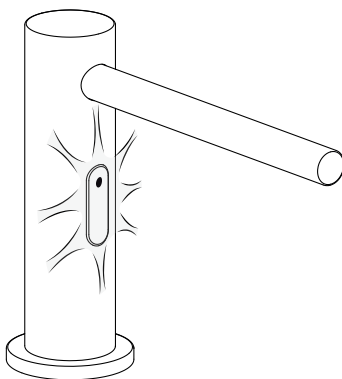

ES

Entrada de alimentación	DC: 6V (4x1,5V AA baterías) AC: 220 - 240V (50/60 Hz)
Zona de detección	0 - 20cm
Tiempo de respuesta	0,5 - 1s
Temperatura de funcionamiento	Temperatura ambiente
Volumen de jabón	≤2ml/veces (4 marchas)
Capacidad del depósito	1,8L
Consumo energético	DC: ≤0.2mW; AC: ≤2W
Viscosidad	100-3500cp (mpA-s)
Conforme a la normativa UNE-EN15091 y ROHS.	

CA

Entrada d'alimentació	DC: 6V (4x1,5V AA bateries) AC: 220 - 240V (50/60Hz)
Zona de detecció	0 - 20cm
Temps de resposta	0,5 - 1s
Temperatura de funcionament	0,5 - 8 bar
Volum de sabó	≤2 ml/vegades (4 marxos)
Capacitat de el dipòsit	1,8L
Consum energètic	DC: ≤0.2mW; AC: ≤2W
Temperatura de funcionament	100-3500cp (mpA-s)
Conforme a la normativa UNE-EN15091 i ROHS.	

FR

Prise d'alimentation électrique	DC: 6V (4x1,5V AA piles) AC: 220 - 240V (50/60Hz)
Zone de détection	0 - 20cm
Temps de réponse	0,5 - 1s
Température de fonctionnement	Température ambiante
Volume de savon	≤2ml/fois (4 engrenages)
Capacité du réservoir	1,8L
Consommation énergétique	DC: ≤0.2mW; AC: ≤2W
Viscosité	100-3500cp (mpA-s)
Conforme à la directive UNE-EN15091 et ROHS.	

DE

Versorgungseingang	DC: 6V (4x1,5V AA batterien) AC: 220 - 240V (50/60Hz)
Erkennungsbereich	0 - 20cm
Reaktionszeit	0,5 - 1s
Betriebstemperatur	Zimmertemperatur
Seifenvolumen	≤2ml/mal (4 Gänge)
Tankinhalt	1,8L
Stromverbrauch	DC: ≤0.2mW; AC: ≤2W
Viskosität	100-3500cp (mpA-s)
Stimmt mit der UNE-EN15091 und ROHS-Norm überein.	

NL

Stroomingang	DC: 6V (4x1,5V AA batterijen) AC: 220 - 240V (50/60Hz)
Detectiezone	0 - 20cm
Antwoordtijd	0,5 - 1s
Bedrijfstemperatuur	Kamertemperatuur
Volume zeep	≤2ml/keer (4 versnellingen)
Tankinhoud	1,8L
Energieverbruik	DC: ≤0.2mW; AC: ≤2W
Viscositeit	100-3500cp (mpA-s)
Conform de UNE-EN15091 en ROHS richtlijn.	

IT

Ingresso di alimentazione	DC: 6V (4x1,5V AA batterie) AC: 220 - 240V (50/60Hz)
Zona di rilevamento	0 - 20cm
Tempo di risposta	0,5 - 1s
Temperatura di esercizio	Temperatura ambiente
Volume del sapone	≤2ml/volte (4 marce)
Capacità del serbatoio	1,8L
Consumo energetico	DC: ≤0.2mW; AC: ≤2W
Viscosità	100-3500cp (mpA-s)
Conforme alla normativa UNE-EN15091 e ROHS.	

CZ

Vstup napájení	DC: 6V (4x1,5V AA baterie) AC: 220 - 240V (50/60Hz)
Detekční zóna	0 - 20cm
Doba odpovědi	0,5 - 1s
Provozní teplota	Pokožková teplota
Objem mýdla	≤2ml/krát (4 ozubená kola)
Objem nádrže	1,8L
Přikon	DC: ≤0.2mW; AC: ≤2W
Viskozita	100-3500cp (mpA-s)
Výrobek vyhovuje požadavkům směrnice UNE-EN15091 a RoHS.	

EN

Power input	DC: 6V (4x1,5V AA batteries) AC: 220 - 240V (50/60Hz)
Detection zone	0 - 20cm
Response time	0,5 - 1s
Operating temperature	Ambient temperature
Soap volume	≤2ml/times (four gear)
Bottle capacity	1,8L
Static Power Consumption:	DC: ≤0.2mW; AC: ≤2W
Viscosity	100-3500cp (mpA-s)
Complies with the UNE-EN15091 and ROHS standard.	

PL

Wejście zasilające	DC: 6V (4x1,5V AA baterie) AC: 220 - 240V (50/60Hz)
Strefa wykrywania	0 - 20cm
Czas reakcji	0,5 - 1s
Temperatura działania	Temperatura pokojowa
Objętość mydła	≤2ml/razy (4 biegi)
Pojemność baku	1,8L
Zużycie energii	DC: ≤0.2mW; AC: ≤2W
Lepkość	100-3500cp (mpA-s)
Urządzenie zgodne z dyrektywą UNE-EN15091 i ROHS.	

PT

Entrada de alimentação	DC: 6V (4x1,5V AA pilhas) AC: 220 - 240V (50/60Hz)
Zona de deteção	0 - 20cm
Tempo de resposta	0,5 - 1s
Temperatura de funcionamento	Temperatura ambiente
Volume de sabão	≤2ml/vezes(4 marchas)
Capacidade do tanque	1,8L
Consumo energético	DC: ≤0.2mW; AC: ≤2W
Viscosidade	100-3500cp (mpA-s)
Em conformidade com a Directiva UNE-EN15091 e ROHS.	

RU

Разъем питания	DC: 6V (4x1,5V AA батарейки) AC: 220 - 240V (50/60Hz)
Зона обнаружения	0 - 20cm
Время реакции	0,5 - 1с
Рабочая температура	Комнатная температура
Объем мыла	≤2 мл / раз (4 передачи)
Емкость бака	1,8L
Энергопотребление	DC: ≤0.2mW; AC: ≤2W
вязкость	100-3500cp (mpA-s)
Соответствует стандарту UNE-EN15091 и ROHS.	

ES TRES

DECLARACIÓN CE DE CONFORMIDAD

Nº Declaración: **DCT20020**



TRES Comercial S.A., con domicilio en C/ Penedès, 26 (Zona Industrial Sector A) - 08759 Vallirana - Barcelona - España, bajo su propia responsabilidad, declara que el siguiente producto es conforme con las directivas **2014/35/UE, 2014/30/UE, 2011/65/UE y 2012/19/UE** y cumple con la legislación de armonización pertinente de la Unión:

EN 60335-1; EN 55014-1; EN 55014-2; EN 61000-6-1; EN 61000-6-3;

Descripción: Dispensador de jabón electrónico; Referencia: 39274101

Lugar y fecha de emisión:

08759 Vallirana BARCELONA (ESPAÑA)

2 Junio 2020

Nombre y cargo del firmante:

Joan Josep Tres Casas

Gerente TRES Comercial

CA TRES

DECLARACIÓ CE DE CONFORMITAT

Nº Declaració: **DCT20020**



TRES Comercial S.A., amb domicili a C/ Penedès, 26 (Zona Industrial Sector A) - 08759 Vallirana - Barcelona - Espanya, sota la seva pròpia responsabilitat, declara que el següent producte és conforme amb les directives **2014/35/UE, 2014/30/UE, 2011/65/UE i 2012/19/UE** i compleix amb la legislació d'harmonització pertinent de la Unió:

EN 60335-1; EN 55014-1; EN 55014-2; EN 61000-6-1; EN 61000-6-3;

Descripció: Dispensador de sabó electrònic; Referència: 39274101

Lloc i data d'emissió:

08759 Vallirana BARCELONA (ESPANYA)

2 Juny 2020

Nom i càrrec del firmant:

Joan Josep Tres Casas

Gerent TRES Comercial

FR TRES

DÉCLARATION CE DE CONFORMITÉ

Nº Déclaration: **DCT20020**



TRES Comercial S.A., dont le siège est à C/ Penedès, 26 (Zone Industrielle Secteur A) - 08759 Vallirana-Barcelone-Espagne, sous sa propre responsabilité, déclare que le produit est conforme aux directives **2014/35/UE, 2014/30/UE, 2011/65/UE et 2012/19/UE** et respecte la législation d'harmonisation pertinente de l'Union Européenne:

EN 60335-1; EN 55014-1; EN 55014-2; EN 61000-6-1; EN 61000-6-3;

Description: Distributeur électronique de savon; Référence: 39274101

Lieu et date d'émission:

08759 Vallirana BARCELONE (ESPAGNE)

2 Juin 2020

Nom et fonction du signataire :

Joan Josep Tres Casas

Directeur Commercial TRES

DE TRES

EG-KONFORMITÄTSEKRLÄRUNG

Nr. Serklärung: **DCT20020**



TRES Comercial S.A., mit Sitz in C/ Penedès, 26 (Zona Industrial Sector A) - 08759 Vallirana - Barcelona - España erklärt in eigener Verantwortung, dass das nachstehende Produkt den EU-Richtlinien **2014/35/EU, 2014/30/EU, 2011/65/EU und 2012/19/EU** sowie den einschlägigen Harmonisierungsvorschriften der Europäischen Union entspricht:

EN 60335-1; EN 55014-1; EN 55014-2; EN 61000-6-1; EN 61000-6-3;

Beschreibung: Elektronischer Seifenspender; Artikelnummer: 39274101

Ort und Datum der Erklärung:

08759 Vallirana BARCELONA (ESPAÑA)

2 Juni 2020

Nam und funktion des Unterzeichnenden:

Joan Josep Tres Casas

Geschäftsführender TRES Comercial

NL TRES

EG-VERKLARING VAN OVEREENSTEMMING

Nr. van de verklaring: **DCT20020**



TRES Comercial S.A., met zetel te C/ Penedès, 26 (Industriezone Sector A) - 08759 Vallirana - Barcelona - Spanje, verklaart onder zijn eigen verantwoordelijkheid dat het volgende product in overeenstemming is met de richtlijnen **2014/35/EU, 2014/30/EU, 2011/65/EU en 2012/19/EU** en aan de relevante harmonisatiewetgeving van de Unie voldoet:

EN 60335-1; EN 55014-1; EN 55014-2; EN 61000-6-1; EN 61000-6-3;

Beschrijving: Elektronische zeepdispenser; Referentie: 39274101

Plaats en datum van afgifte:

08759 Vallirana BARCELONA (SPANJE)

2 Juni 2020

Naam en hoedanigheid van de ondertekenaar:

Joan Josep Tres Casas

Directeur van TRES Comercial

IT TRES **DICHIARAZIONE CE DI CONFORMITÀ** N° Dichiarazione: **DCT20020** 

TRES Comercial S.A., con sede in C/ Penedès, 26 (Zona Industriale Settore A) - 08759 Vallirana - Barcellona - Spagna, dichiara sotto la propria responsabilità che il seguente prodotto è conforme alle direttive **2014/35/UE, 2014/30/UE, 2011/65/UE e 2012/19/UE** e alla pertinente normativa di armonizzazione dell'Unione:

EN 60335-1; EN 55014-1; EN 55014-2; EN 61000-6-1; EN 61000-6-3;
 Descrizione: Dispenser di sapone elettronico; Riferimento: 39274101

Luogo e data di rilascio: **Nome e incarico del firmatario:**
 08759 Vallirana BARCELLONA (Spagna) Joan Josep Tres Casas
2 Giugno 2020 *Manager TRES Comercial*

CZ TRES **PROHLÁŠENÍ O SHODĚ, CE** Prohlášení č.: **DCT20020** 

TRES Comercial S.A. se sídlem v C/ Penedès, 26 (Zona Industrial Sector A) - 08759 Vallirana - Barcelona - Španělsko prohlašuje na svou vlastní odpovědnost, že následující výrobek je ve shodě s požadavky směrnic **2014/35/EU, 2014/30/EU, 2011/65/EU a 2012/19/EU** a splňuje příslušné harmonizační právní předpisy Unie:

EN 60335-1; EN 55014-1; EN 55014-2; EN 61000-6-1; EN 61000-6-3;
 Popis: Bezdotykový dávkovač mýdla; Kód: 39274101

Místo a datum vystavení: **Jméno a funkce podepisující osoby:**
 08759 Vallirana BARCELONA (ŠPÁNĚLSKO) Joan Josep Tres Casas
2 Cervien 2020 *Ředitel TRES Comercial*

EN TRES **CE DECLARATION OF CONFORMITY** Declaration No: **DCT20020** 

TRES Comercial S.A., with registered office at C/ Penedès, 26 (Zona Industrial Sector A) - 08759 Vallirana - Barcelona - Spain, under its own responsibility, states that the following product is in conformity with Directives **2014/35/EU, 2014/30/EU, 2011/65/EU and 2012/19/EU** and complies with the applicable harmonisation legislation of the Union:

EN 60335-1; EN 55014-1; EN 55014-2; EN 61000-6-1; EN 61000-6-3;
 Description: Electronic soap dispenser; Reference: 39274101

Place and date of issue: **Name and position of signatory:**
 08759 Vallirana BARCELONA (SPAIN) Joan Josep Tres Casas
2 June 2020 *Manager TRES Comercial*

PL TRES **DEKLARACJA ZGODNOŚCI WE** Numer deklaracji **DCT20020** 

TRES Comercial S.A., z siedzibą pod adresem: C/ Penedès, 26 (Zona Industrial Sector A) - 08759 Vallirana - Barcelona - Hiszpania, na własną odpowiedzialność oświadcza, że następujący produkt jest zgodny z dyrektywami **2014/35/UE, 2014/30/UE, 2011/65/UE i 2012/19/UE** oraz jest zgodny z odpowiednim prawodawstwem harmonizacyjnym Unii:

EN 60335-1; EN 55014-1; EN 55014-2; EN 61000-6-1; EN 61000-6-3;
 Opis: Elektroniczny zasobnik mydła. Numer referencyjny: 39274101

Miejsce i data wydania: **Nazwisko oraz stanowisko osoby podpisującej:**
 08759 Vallirana BARCELONA (HISZPANIA) Joan Josep Tres Casas
2 Czerwiec 2020 *Kierownictwo TRES Comercial*

PT TRES **DECLARAÇÃO CE DE CONFORMIDADE** N.º de declaração: **DCT20020** 

A TRES Comercial S.A., com sede em C/ Penedès, 26 (Zona Industrial Sector A) - 08759 Vallirana - Barcelona - Espanha, sob a sua própria responsabilidade, declara que o seguinte produto está em conformidade com as diretivas **2014/35/UE, 2014/30/UE, 2011/65/UE e 2012/19/UE** e cumpre com a legislação de harmonização pertinente da União:

EN 60335-1; EN 55014-1; EN 55014-2; EN 61000-6-1; EN 61000-6-3;
 Descrição: Dispensador de sabão eletrônico; Referência: 39274101

Lugar e data de emissão: **Nome e cargo do signatário:**
 08759 Vallirana BARCELONA (ESPAÑHA) Joan Josep Tres Casas
2 Junho 2020 *Gerente da TRES Comercial*

RU TRES **ДЕКЛАРАЦИЯ СООТВЕТСТВИЯ** N° декларации: **DCT20020** 

TRES Comercial S.A., адрес: C/ Penedès, 26 (Zona Industrial Sector A) - 08759 Vallirana - Barcelona - España, под свою ответственность заявляет, что следующий товар соответствует требованиям директив **2014/35/UE, 2014/30/UE, 2011/65/UE и 2012/19/UE** и отвечает согласованным нормам ЕС:

EN 60335-1; EN 55014-1; EN 55014-2; EN 61000-6-1; EN 61000-6-3;
 Описание: Электронный дозатор мыла. Артикул: 39274101

Место и дата выпуска: **Имя, фамилия и должность подписавшего:**
 08759 Vallirana BARCELONA (ESPAÑYA) Joan Josep Tres Casas
2 июнь 2020 года *Директор TRES Comercial*

ES

ANOMALÍA	POSIBLE CAUSA	SOLUCIÓN
<ul style="list-style-type: none"> • No detectada presencia. 	<ul style="list-style-type: none"> • Las baterías no están instaladas o están instaladas incorrectamente. • Hay objetos en el área del sensor. • La ventana del sensor está sucia. • Si la conexión es correcta pero el LED parpadea varias veces. 	<ul style="list-style-type: none"> • Comprobar las baterías. • Extraer objetos próximos al área del sensor. • Limpiar la ventana del sensor. • Comprobar la conexión. • Cambiar las baterías.
<ul style="list-style-type: none"> • El flujo de jabón no se detiene. 	<ul style="list-style-type: none"> • Hay objetos en el área del sensor. 	<ul style="list-style-type: none"> • Extraer objetos próximos al área del sensor.
<ul style="list-style-type: none"> • El dispensador se abre sin presencia del usuario. 	<ul style="list-style-type: none"> • Hay variaciones excesivas en la luminosidad del ambiente. 	<ul style="list-style-type: none"> • Desconectar completamente la electrónica de la fuente de alimentación y esperar 2 minutos. Conectar de nuevo.
<ul style="list-style-type: none"> • Ausencia de jabón. 	<ul style="list-style-type: none"> • Presencia de aire en el tubo de jabón. • Nivel de jabón disponible en depósito muy bajo. 	<ul style="list-style-type: none"> • Pruebe el sensor de jabón varias veces hasta que salga el jabón. • Añada más jabón.

CA

ANOMALIA	POSSIBLE CAUSA	SOLUCIÓ
<ul style="list-style-type: none"> • No detectada presència. 	<ul style="list-style-type: none"> • Las baterías no están instaladas o están instaladas incorrectamente. • Hi ha objectes en l'àrea del sensor. • La finestra del sensor està bruta. • Si la connexió es correcta però el LED parpelleja diverses vegades. 	<ul style="list-style-type: none"> • Comprovar les bateries. • Extreure objectes propers a l'àrea del sensor. • Netejar la finestra del sensor. • Comprovar la connexió. • Canviar les bateries.
<ul style="list-style-type: none"> • El flux de sabó no s'atura. 	<ul style="list-style-type: none"> • Hi ha objectes en l'àrea del sensor. 	<ul style="list-style-type: none"> • Extreure objectes propers a l'àrea del sensor.
<ul style="list-style-type: none"> • El dispensador s'obre sense presència de l'usuari. 	<ul style="list-style-type: none"> • Hi ha variacions excessives en la lluminositat de l'ambient. 	<ul style="list-style-type: none"> • Desconnectar completament l'electrònica de la font d'alimentació i esperar 2 minuts. Connectar de nou.
<ul style="list-style-type: none"> • Absència de sabó. 	<ul style="list-style-type: none"> • Presència d'aire en el tub de sabó. • Nivell de sabó disponible en dipòsit molt baix. 	<ul style="list-style-type: none"> • Proveu el sensor de sabó diverses vegades fins que surti el sabó. • Afegiu més sabó.

FR

PROBLÈME	CAUSE	SOLUTION
<ul style="list-style-type: none"> • Présence non détectée. 	<ul style="list-style-type: none"> • Les piles ne sont pas installées ou ne sont pas installées correctement. • Il y a des objets dans la zone du capteur. • La cellule du capteur est sale. • Le branchement est correct mais la diode LED clignote plusieurs fois. 	<ul style="list-style-type: none"> • Vérifier les piles. • Retirer les objets à proximité de la zone du capteur. • Nettoyer la cellule du capteur. • Vérifier le branchement. • Changer les piles.
<ul style="list-style-type: none"> • Le flux le savon ne s'arrête pas. 	<ul style="list-style-type: none"> • Il y a des objets dans la zone du capteur. 	<ul style="list-style-type: none"> • Retirer les objets à proximité de la zone du capteur.
<ul style="list-style-type: none"> • Le distributeur s'ouvre sans présence d'utilisateur. 	<ul style="list-style-type: none"> • Il y a des variations excessives dans la luminosité ambiante. 	<ul style="list-style-type: none"> • Débrancher complètement l'électronique de la source d'alimentation et attendre 2 minutes. La rebrancher.
<ul style="list-style-type: none"> • Absence de savon. 	<ul style="list-style-type: none"> • Présence d'air dans le tube de savon. • Niveau de savon disponible dans le réservoir très faible. 	<ul style="list-style-type: none"> • Essayez le capteur de savon plusieurs fois jusqu'à ce que le savon sorte. • Ajoutez plus de savon.

DE

PROBLEM	URSACHE	LÖSUNG
<ul style="list-style-type: none"> Die Anwesenheit eines Benutzers wird nicht erkannt. 	<ul style="list-style-type: none"> Die Batterien wurden nicht bzw. nicht richtig eingesetzt. Im Sensorbereich sind Gegenstände vorhanden. Das Sensorfenster ist verschmutzt. Der Stromanschluss wurde korrekt ausgeführt, doch die LED blinkt mehrmals. 	<ul style="list-style-type: none"> Überprüfen Sie die Batterien. Entfernen Sie im Sensorbereich vorhandene Gegenstände. Säubern Sie das Sensorfenster. Überprüfen Sie den Stromanschluss. Tauschen Sie die Batterien aus.
<ul style="list-style-type: none"> Seifenausgabe wird nicht unterbrochen. 	<ul style="list-style-type: none"> Im Sensorbereich sind Gegenstände vorhanden. 	<ul style="list-style-type: none"> Entfernen Sie im Sensorbereich vorhandene Gegenstände.
<ul style="list-style-type: none"> Der Spender öffnet sich, obwohl kein Benutzer anwesend ist. 	<ul style="list-style-type: none"> Es liegen übermäßige Schwankungen des Lichteinfalls aus der Umgebung vor. 	<ul style="list-style-type: none"> Trennen Sie die Elektronik vollständig von der Stromquelle und warten Sie 2 Minuten. Reichweite einstellen und wieder erneut anklebmen.
<ul style="list-style-type: none"> Es wird keine Seife dosiert. 	<ul style="list-style-type: none"> Es befindet sich noch Luft im Seifenschlauch. Es ist zu wenig Seife in der Flasche. 	<ul style="list-style-type: none"> Bewegen Sie die Hand mehrfach vor dem Seifensensor bis Seife ausgegeben wird. Füllen Sie Seife nach.

NL

PROBLEEM	ORZAAK	OPLOSSING
<ul style="list-style-type: none"> Aanwezigheid niet waargenomen. 	<ul style="list-style-type: none"> De batterijen zijn niet of onjuist geïnstalleerd. Er zijn voorwerpen binnen het sensorbereik. Het sensorvenster is vuil. Als de aansluiting correct is, maar de led meermaals knippert. 	<ul style="list-style-type: none"> Controleer de batterijen. Verwijder de voorwerpen binnen het sensorbereik. Maak het sensorvenster schoon. Controleer de aansluiting. Vervang de batterijen.
<ul style="list-style-type: none"> Zeep gaat niet uit. 	<ul style="list-style-type: none"> Er zijn voorwerpen binnen het sensorbereik. 	<ul style="list-style-type: none"> Verwijder de voorwerpen binnen het sensorbereik.
<ul style="list-style-type: none"> De dispenser gaat open zonder de aanwezigheid van de gebruiker. 	<ul style="list-style-type: none"> Er zijn te grote veranderingen in de lichtsterkte van het vertrek. 	<ul style="list-style-type: none"> Sluit de elektronica helemaal van de voedingsbron af en wacht 2 minuten. Sluit de kraan weer aan.
<ul style="list-style-type: none"> Geen zeep. 	<ul style="list-style-type: none"> Er zit nog lucht in de buis. Er zit te weinig zeep in de fles. 	<ul style="list-style-type: none"> Bedien de zeepsensor totdat er zeep uit komt. Vul bij met zeep.

IT

FENOMENO	CAUSA	SOLUZIONE
<ul style="list-style-type: none"> Presenza non rilevata. 	<ul style="list-style-type: none"> Le batterie non sono installate o sono installate in modo incorretto. Sono presenti oggetti nelle vicinanze del sensore. La finestra del sensore è sporca. Se il collegamento è corretto ma il LED lampeggia varie volte. 	<ul style="list-style-type: none"> Verificare le batterie. Rimuovere gli oggetti vicini al sensore. Pulire la finestra del sensore. Verificare il collegamento. Cambiare le batterie.
<ul style="list-style-type: none"> Il sapone non si disattiveranno. 	<ul style="list-style-type: none"> Sono presenti oggetti nelle vicinanze del sensore. 	<ul style="list-style-type: none"> Rimuovere gli oggetti vicini al sensore.
<ul style="list-style-type: none"> Il distributore si apre senza l'intervento dell'utente. 	<ul style="list-style-type: none"> Si registrano variazioni eccessive nella luminosità ambiente. 	<ul style="list-style-type: none"> Scollare completamente l'apparecchiatura elettronica dalla sorgente di alimentazione e aspettare 2 minuti. Connettere nuovamente.
<ul style="list-style-type: none"> Niente sapone fuori. 	<ul style="list-style-type: none"> C'è ancora aria nel tubo del sapone. Il sapone nel flacone è troppo poco. 	<ul style="list-style-type: none"> Rilevare ripetutamente il sensore del sapone fino a quando non esce il sapone. Riempire con più sapone.

CZ

PROBLÉM	PŘÍČINA	ŘEŠENÍ
<ul style="list-style-type: none"> • Pohyb nezaznamenan. 	<ul style="list-style-type: none"> • Nejsou nainstalovány baterky nebo jsou špatně nainstalovány. • V okolí senzoru se nacházejí předměty. • Okénko senzoru je špinavé. • Připojení je správné, ale LED problíkává. 	<ul style="list-style-type: none"> • Zkontrolujte baterky. • Odstraňte předměty z blízkosti senzoru. • Vyčistěte okénko senzoru. • Zkontrolujte připojení. • Vyměňte baterky.
<ul style="list-style-type: none"> • Mýdlo se nevypne. 	<ul style="list-style-type: none"> • V okolí senzoru se nacházejí předměty. 	<ul style="list-style-type: none"> • Odstraňte předměty z blízkosti senzoru.
<ul style="list-style-type: none"> • Výdejní stojan spouští sama bez přítomnosti uživatele. 	<ul style="list-style-type: none"> • Rozdíly ve světelnosti místnosti jsou příliš velké. 	<ul style="list-style-type: none"> • Zcela odpojte elektroniku od napájecího zdroje a vyčkejte 2 minuty. Obnovte připojení napájení.
<ul style="list-style-type: none"> • Chybí mýdlo. 	<ul style="list-style-type: none"> • Vzduch v přívodní trubce mýdla. • Příliš nízká hladina tekutého mýdla v nádržce. 	<ul style="list-style-type: none"> • Několikrát za sebou odzkoušejte čidlo mýdla, dokud se mýdlo neobjeví. • Přidejte víc mýdla.

EN

PROBLEM	CAUSE	SOLUTION
<ul style="list-style-type: none"> • No presence detected. 	<ul style="list-style-type: none"> • The batteries have not been inserted or have been inserted incorrectly. • There is something in the sensor area. • The sensor window is dirty. • If the connection has been made correctly but the LED flashes several times. 	<ul style="list-style-type: none"> • Check the batteries. • Remove all objects from the sensor area. • Clean the sensor window. • Check the connection. • Change the batteries.
<ul style="list-style-type: none"> • Soap will not turn off. 	<ul style="list-style-type: none"> • There is something in the sensor area. 	<ul style="list-style-type: none"> • Remove all objects from the sensor area.
<ul style="list-style-type: none"> • The dispenser turns on when no user is present. 	<ul style="list-style-type: none"> • There are excessive variations in lighting conditions. 	<ul style="list-style-type: none"> • Disconnect the electronics fully from the power supply and then wait 2 minutes. Then reconnect.
<ul style="list-style-type: none"> • No soap out. 	<ul style="list-style-type: none"> • The is still air in the soap tube. • The soap in the bottle is too little. 	<ul style="list-style-type: none"> • Sense the soap sensor repeatedly until soap out. • Fill more soap.

PL

OKOLICZNOŚĆ	PRZYCZYNA	ROZWIĄZANIE
<ul style="list-style-type: none"> • Nie wykrywa obecności. 	<ul style="list-style-type: none"> • Baterie nie zostały zamontowane lub zostały zamontowane niepoprawnie. • W strefie czujnika znajdują się ciała obce. • Okienko czujnika jest zanieczyszczone. • Pomimo że podłączenie jest prawidłowe, kilkakrotnie miga dioda LED. 	<ul style="list-style-type: none"> • Zkontrolujcie baterky. • Odstrńte předměty z blízkosti senzoru. • Vyčistěte okénko senzoru. • Zkontrolujcie připojení. • Vyměňte baterky.
<ul style="list-style-type: none"> • Mýdlo nie przestają się wydostawać. 	<ul style="list-style-type: none"> • W strefie czujnika znajdują się ciała obce. 	<ul style="list-style-type: none"> • Usunąć ciała obce znajdujące się w pobliżu czujnika.
<ul style="list-style-type: none"> • Dozownik uruchamia się pod nieobecność użytkownika. 	<ul style="list-style-type: none"> • Występują zbyt duże zmiany natężenia oświetlenia w otoczeniu. 	<ul style="list-style-type: none"> • Całkowicie odłączyć układ elektroniczny od źródła zasilania i odczekać 2 minuty. Ponownie podłączyć zasilanie.
<ul style="list-style-type: none"> • Mýdlo się nie wydostaje. 	<ul style="list-style-type: none"> • W rurce na mýdlo jest jeszcze powietrze. • Za mało mýdla w butelce. 	<ul style="list-style-type: none"> • Podłóż dłońe kilkakrotnie pod czujnik, aż mýdło wydostanie się z zasobnika. • Wlej więcej mýdla.

PT

PROBLEMA	CAUSA	SOLUÇÃO
<ul style="list-style-type: none"> • Presença não detectada. 	<ul style="list-style-type: none"> • As baterias não estão instaladas ou estão incorrectamente instaladas. • Há objectos próximos da área do sensor. • A janela do sensor está suja. • A ligação é correcta, mas o indicador LED fica várias vezes intermitente. 	<ul style="list-style-type: none"> • Verificar as baterias. • Retirar objectos próximos da área do sensor. • Limpar a janela do sensor. • Verificar a ligação. • Substituir as baterias.
<ul style="list-style-type: none"> • Sabão não param. 	<ul style="list-style-type: none"> • Há objectos próximos da área do sensor. 	<ul style="list-style-type: none"> • Retirar objectos próximos da área do sensor.
<ul style="list-style-type: none"> • O distribuidor abre sem presença do utilizador. 	<ul style="list-style-type: none"> • Há variações excessivas na luminosidade do ambiente. 	<ul style="list-style-type: none"> • Desligar totalmente a parte eletrónica da fonte de alimentação e aguardar 2 minutos. Ligá-lo de novo.
<ul style="list-style-type: none"> • Sem saída de sabão. 	<ul style="list-style-type: none"> • Ainda há ar no tubo de sabão. • Há muito pouco sabão na garrafa. 	<ul style="list-style-type: none"> • Prima o sensor de sabão repetidamente até sair sabão. • Encha com mais sabão.

RU

ПРОБЛЕМА	ПРИЧИНА	РЕШЕНИЕ
<ul style="list-style-type: none"> • Присутствие не обнаружена. 	<ul style="list-style-type: none"> • Батареи не установлены или установлены неправильно. • В зоне датчика имеются какие-либо предметы. • Окно датчика грязное за грязнено. • Есл ипод ключение правильное, но светодиодная лампа мигает несколько раз. 	<ul style="list-style-type: none"> • Проверить батареи. • Удалить предметы, расположенные близко к зоне датчика. • Очисти ть окно датчика от загрязнений. • Проверить подключение. • заменить батареи.
<ul style="list-style-type: none"> • Подача мыла не прекращается. 	<ul style="list-style-type: none"> • В зоне датчика имеются какие-либо предметы. 	<ul style="list-style-type: none"> • Удалить предметы, расположенные близко к зоне датчика.
<ul style="list-style-type: none"> • Дистрибьютор открывается без прис утствия пользователя. 	<ul style="list-style-type: none"> • Имеет место чрезмерное варьирование освещенности в помещении. 	<ul style="list-style-type: none"> • Полностью отключите электронное устройство от источника питания и подождите 2 минуты. Подключ ить смеситель.
<ul style="list-style-type: none"> • Отсутствует подача мыла. 	<ul style="list-style-type: none"> • В трубке для подачи мыла присутствует воздух. • Слишком мало мыла в приемнике. 	<ul style="list-style-type: none"> • Воздействуйте на датчик подачи мыла несколько раз, пока проблема не будет устранена. • Добавьте мыла.

RECICLAJE • RECICLATGE • RECYCLAGE • RECYCLING • RECYCLING • RICICLAGGIO • RECYKLACE
RECYCLING • RECYKLING • RECICLAGEM • УТИЛИЗАЦИИ



- Es responsabilidad del usuario eliminar los residuos de este tipo depositándolos en un "punto limpio" para el reciclado de residuos eléctricos y electrónicos.
- És responsabilitat de l'usuari eliminar els residus d'aquest tipus dipositant-los a la deixalleria pel reciclat de residus elèctrics i electrònics.
- Il incombe à l'utilisateur d'éliminer les déchets de ce type en les déposant dans un «point propreté» destiné au recyclage des déchets électriques et électroniques.
- Der Benutzer ist für ordnungsgemäße Entsorgung bzw. Wiederverwertung der anfallenden Abfälle verantwortlich.
- Het is de verantwoordelijkheid van de gebruiker om dit soort afval te verwijderen en het bij een afvalverzamelpunt voor hetrecyclen van elektrisch en elektronisch afval te deponeren.
- L'utente è responsabile dello smaltimento di questo genere di residui; dovrà depositarli presso un "punto di raccolta" per il riciclaggio di materiale elettrico ed elettronico.
- Užívateľ zodpovedá za likvidaci opotrebeného výrobku alebo jeho súčastí na sběrném místě určeném pro recyklaci odpadu z elektrických a elektronických zařízení.
- The user is responsible for eliminating this type of waste, depositing them in a Recycling Centre for waste electrical and electronic equipment.
- Użytkownik jest zobowiązany do usuwania tego rodzaju odpadów do odpowiedniego punktu recyklingu odpadów elektrycznych i elektronicznych.
- É da responsabilidade do utilizador a eliminação deste tipo de resíduos, depositando-os num centro destinado à reciclagem de resíduos eléctricos e electrónicos.
- пользователь несет ответственность за утилизацию отходов этого типа и обязан сдавать их в приемные пункты для дальнейшей переработки электрического и электронного оборудования.

LIMPIEZA • NETEJA • NETTOYAGE • REINIGUNG • REINIGING • PULIZIA •
ČIŠTĚNÍ • CLEANING • CZYSZCZENIE • LIMPEZA • ЧИСТКА





TRES COMERCIAL, SA | C/ Penedès, 16-26 • Zona Industrial, Sector A • 08759 Vallirana
Tel. (34) 93 683 40 27 • Fax. (34) 93 683 50 61 • comercialtres@tresgriferia.com • www.tresgriferia.com